



TOPPER TMV 850/1050 MEGMUNKÁLÓ KÖZPONT CSALÁD

IDŐSZAKOS KARBANTARTÁSI UTASÍTÁS

A megmunkálás pontosságát és a gép megbízhatóságát jelentősen befolyásolja az időszakos karbantartás is, melyet ez az útmutató foglal össze.

A gépet csak rendeltetésszerűen szabad használni.

Nagyon fontos, hogy megfogadja azokat a tanácsokat, irányelveket és figyelmeztetéseket, melyeket a gépkönyv nulladik fejezete körvonalaz. Ugyanígy a gépre szerelt figyelmeztető táblákat is kövesse.



A karbantartást kizárólag arra kiképzett szakemberek végezhetik! Amennyiben segítségre szorul, lépjen kapcsolatba az NCT-vel!

Megjelölés:
A LEVEGŐELŐKÉSZÍTŐ EGYSÉG ELLENŐRZÉSE

A gép száma:

IDŐKÖZ: 8 üzemóra

IDŐSZÜKSÉGLET: 5 perc

	BIZTONSÁGI UTASÍTÁSOK:	A KEZELŐ BIZTONSÁGI FELSZERELÉSE
	<ul style="list-style-type: none"> ➤ Áramtalanítsa a gépet az ellenőrzés ideje alatt! ➤ Kapcsolja le a gépet a levegőhálózatról! ➤ Miután végzett az ellenőrzéssel, helyezze áram alá a gépet, kapcsolja vissza a levegőhálózatra és győződjön meg annak tökéletes működéséről! 	

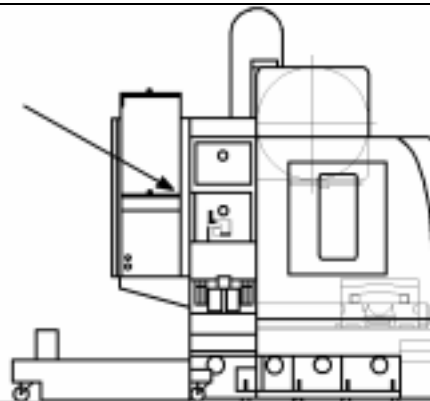

Szám	TEENDŐK/MAGYARÁZAT	SZERSZÁMOK/ ANYAGOK
1	Ellenőrizze a levegőelőkészítő egységet, a benne lévő folyadékot eressze le!	Szemrevételezés
2	Értesítse a szervizt, ha bármilyen hibát észlelt!	

Megjelölés:
**A HŰTŐFOLYADÉK SZINT ELLENŐRZÉSE,
ESETLEGES SZIVÁRGÁS MEGSZÜNTETÉSE**

A gép száma:

IDŐKÖZ: 8 üzemóra

IDŐSZÜKSÉGLET: 5 perc



BIZTONSÁGI UTASÍTÁSOK:

A KEZELŐ
BIZTONSÁGI
FELSZERELÉSE

- Áramtalanítsa a gépet az ellenőrzés ideje alatt!
- Miután végzett az ellenőrzéssel, helyezze áram alá a gépet, és győződjön meg annak tökéletes működéséről!

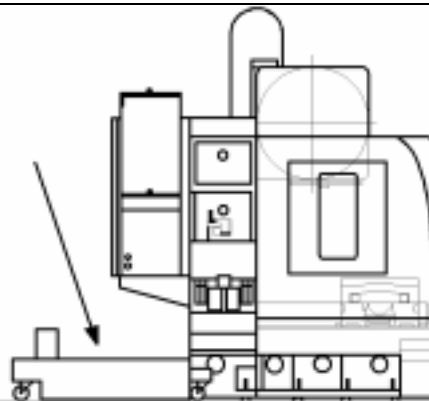

Szám	TEENDŐK/MAGYARÁZAT	SZERSZÁMOK/ ANYAGOK
1	A folyadékszintmérő segítségével ellenőrizze a hűtőfolyadék szintet!	Szemrevételezés
2	Ellenőrizze a hűtőfolyadék-tartály esetleges szivárgását!	Szemrevételezés
3	Ha szükséges, töltsse fel a hűtőfolyadék tartályt!	

Megjelölés:

A VÉSZVILLOGÓ ELLENŐRZÉSE

A gép száma:

IDŐKÖZ: 8 üzemóra

IDŐSZÜKSÉGLET: 5 perc



BIZTONSÁGI UTASÍTÁSOK:

- Kapcsolja kézi üzemmódba a gépet!
- Az ellenőrzés végeztével kapcsolja vissza automata üzemmódba a gépet!

A KEZELŐ
BIZTONSÁGI
FELSZERELÉSE

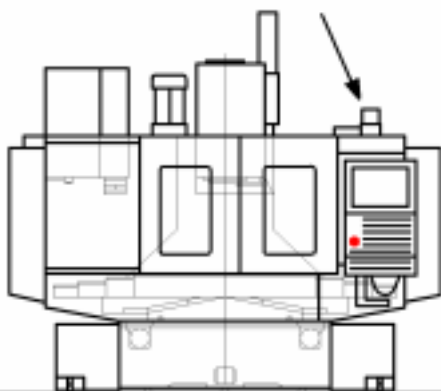

Szám	TEENDŐK/MAGYARÁZAT	SZERSZÁMOK/ ANYAGOK
1	Ellenőrizze a vészvillogó helyes működését!	Szemrevételezés
2	Értesítse a szervizt, ha bármilyen hibát észlelt!	

Megjelölés:
**A VÉSZLEÁLLÍTÓ GOMB MŰKÖDÉSÉNEK
ELLENŐRZÉSE**

A gép száma:

IDŐKÖZ: 8 üzemóra

IDŐSZÜKSÉGLET: 5 perc



BIZTONSÁGI UTASÍTÁSOK

A KEZELŐ
BIZTONSÁGI
FELSZERELÉSE

- Kapcsolja kézi üzemmódba a gépet!
- Az ellenőrzés végeztével kapcsolja vissza automata üzemmódba a gépet!

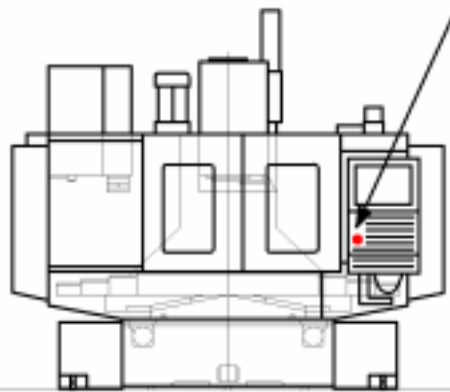

Szám

TEENDŐK/MAGYARÁZAT

**SZERSZÁMOK/
ANYAGOK**

1

Munkadarab nélkül, automata üzemmódban indítsa el a gépet, ellenőrizze a vészleállító gomb működését! Minden mozgásnak azonnal meg kell állnia, a képernyőn hibüzenetnek kell megjelenie.

2

Értesítse a szervizt, ha bármilyen hibát észlelt!

Megjelölés:
A FELGYÜLEMLETT FORGÁCS ELTÁVOLÍTÁSA A MUNKATÉRBŐL

A gép száma:

IDŐKÖZ: 8 üzemóra

IDŐSZÜKSÉGLET: 15 perc



BIZTONSÁGI UTASÍTÁSOK:

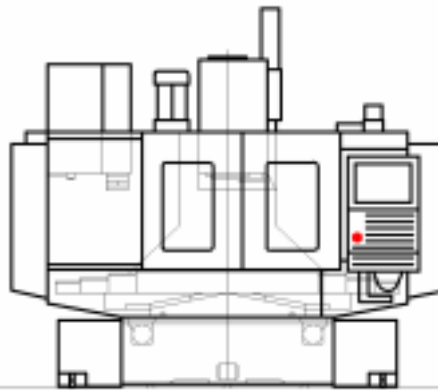

- Kapcsolja kézi üzemmódba a gépet!
- Az ellenőrzés végeztével kapcsolja vissza automata üzemmódba a gépet!

**A KEZELŐ BIZTONSÁGI
FELSZERELÉSE**



Szám	TEENDŐK/MAGYARÁZAT	SZERSZÁMOK/ ANYAGOK
1	Állítsa le a tengelyek mozgását és állítsa az override kapcsolót 0 %-ra. Kefével vagy vízszugárral távolítsa el a lerakódott forgácsot, hogy biztosítsa a gép megfelelő működését. SÜRÍTETT LEVEGŐ HASZNÁLATA TILOS!	Víz/Kefe
2	A felgyülemlett forgácsok akadályozhatják a gép megfelelő működését.	



	Megjelölés: A GÉP TISZTÍTÁSA	
A gép száma:	IDŐKÖZ: 50 üzemóra	IDŐSZÜKSÉGLET: 30 perc

	BIZTONSÁGI UTASÍTÁSOK:	A KEZELŐ BIZTONSÁGI FELSZERELÉSE
	<ul style="list-style-type: none"> ➤ Áramtalanítsa a gépet a tisztítás ideje alatt! ➤ Miután végzett a tisztítással, helyezze áram alá a gépet, és győződjön meg annak tökéletes működéséről! 	



Szám	TEENDŐK/MAGYARÁZAT	SZERSZÁMOK/ ANYAGOK
1	A gép tisztítása elengedhetetlen a gép megfelelő működése érdekében. Legyen különösen óvatos a gép belsejének (vezetősínek, golyósorsók, stb.), az ablakoknak és az ajtóknak a tisztításakor!	Víz/Kefe/Géprongy
2	Takarítsa fel az olajat és egyéb folyadékokat a gép környékéről!	
3	Ellenőrizze, hogy a festés nem-e hólyagosodott fel! Amennyiben igen, lépjen kapcsolatba a szervizzel!	Szemrevételezés
4	Ellenőrizze, hogy a fémfelületeken nincs-e rozsda! Amennyiben igen, lépjen kapcsolatba a hűtőfolyadék szállítójával!	Szemrevételezés

	Megjelölés: A VILLAMOSSZEKRÉNY HŰTŐVENTILLÁTOR SZŰRŐJÉNEK TISZTÍTÁSA	
A gép száma:	IDŐKÖZ: 50 üzemóra	IDŐSZÜKSÉGLET: 10 perc

	BIZTONSÁGI UTASÍTÁSOK:	A KEZELŐ BIZTONSÁGI FELSZERELÉSE
	<ul style="list-style-type: none"> ➤ Áramtalanítsa a gépet a tisztítás ideje alatt! ➤ Miután végzett a tisztítással, helyezze áram alá a gépet, és győződjön meg annak tökéletes működéséről! 	

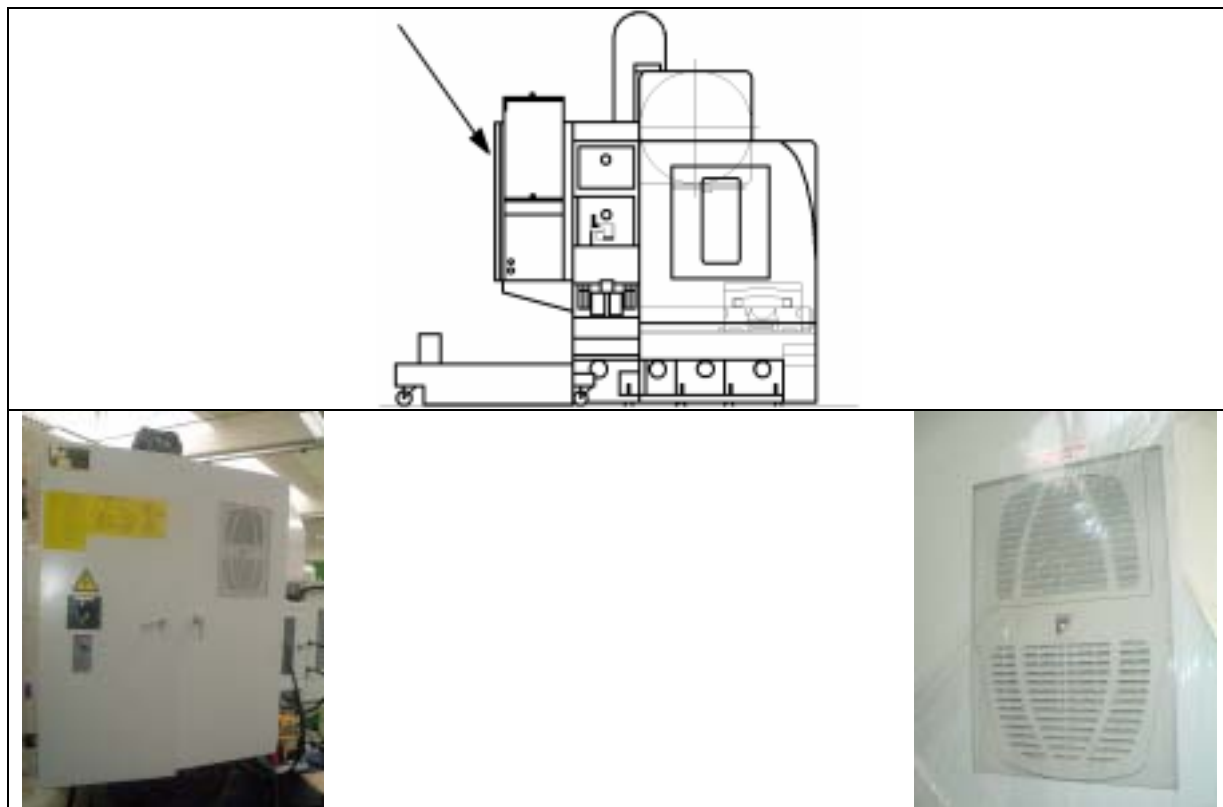

Szám	TEENDŐK/MAGYARÁZAT	SZERSZÁMOK/ ANYAGOK
1	Ellenőrizze, hogy a szekrényajtó megfelelően zár-e! MINDIG zárva kell lennie a pormentesség érdekében. A zárat CSAK kulccsal szabad kinyitni!	Szemrevételezés
2	Ellenőrizze a szűrő állapotát!	Szemrevételezés
3	Ha a szűrő piszkos vagy sérült, tisztítsa meg vagy cserélje ki az állapotától függően! Amennyiben hibát észlel, lépjen kapcsolatba a szervizzel!	

Megjelölés:
**A FŐORSÓ SZERSZÁMBEFOGÓ RÉSZÉNEK
TISZTÍTÁSA**

A gép száma:

IDŐKÖZ: 50 üzemóra

IDŐSZÜKSÉGLET: 30 perc



BIZTONSÁGI UTASÍTÁSOK:

A KEZELŐ
BIZTONSÁGI
FELSZERELÉSE

- Áramtalanítsa a gépet az ellenőrzés ideje alatt!
- Miután végzett az ellenőrzéssel, helyezze áram alá a gépet, és győződjön meg annak tökéletes működéséről!

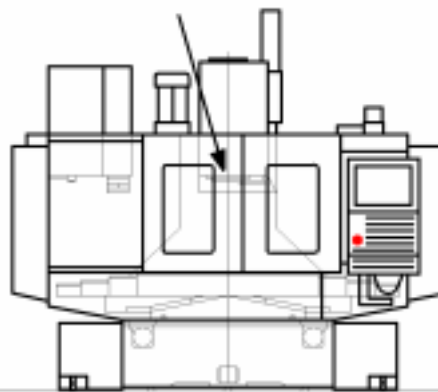

Szám

TEENDŐK/MAGYARÁZAT

**SZERSZÁMOK/
ANYAGOK**

1

Törölje tisztára, szárazra a főorsó belső kúpját, ellenőrizze a kúpfelületét, nincs-e belső sérülés, a szerszámbehúzó patron sérült-e! A tisztítás végén gépolajjal törölje át a kúpot!

Géprongy/Gépolaj

Megjelölés:
A FORGÁCSKIHORDÓ ÁTVIZSGÁLÁSA

A gép száma:

IDŐKÖZ: 50 üzemóra

IDŐSZÜKSÉGLET: 15 perc



BIZTONSÁGI UTASÍTÁSOK:

A KEZELŐ
BIZTONSÁGI
FELSZERELÉSE

- Kapcsolja kézi üzemmódba a gépet!
- Az ellenőrzés végeztével kapcsolja vissza automata üzemmódba a gépet!

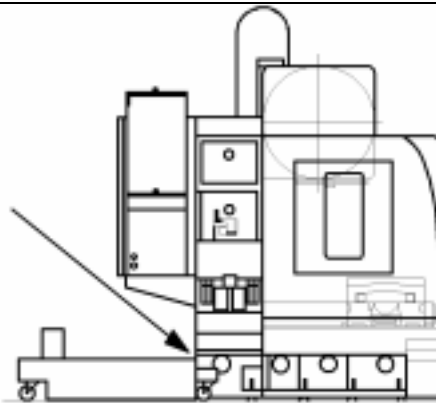

Szám	TEENDŐK/MAGYARÁZAT	SZERSZÁMOK/ ANYAGOK
1	Vizsgálja meg, hogy nem érzékel-e szokatlan zajt, vagy hűtőfolyadék szivárgást! Ellenőrizze a kihordó spirál állapotát!	Szemrevételezés/ Hallgatás
2	Értesítse a szervizt, ha problémát észlelt!	

Megjelölés:

**A FŐORSÓ KLÍMABERENDEZÉSÉNEK
ELLENŐRZÉSE**

A gép száma:

IDŐKÖZ: 50 üzemóra

IDŐSZÜKSÉGLET: 5 perc

	BIZTONSÁGI UTASÍTÁSOK:	A KEZELŐ BIZTONSÁGI FELSZERELÉSE
	<ul style="list-style-type: none"> ➤ Áramtalanítsa a gépet az ellenőrzés ideje alatt! ➤ Miután végzett az ellenőrzéssel, helyezze áram alá a gépet, és győződjön meg annak tökéletes működéséről! 	

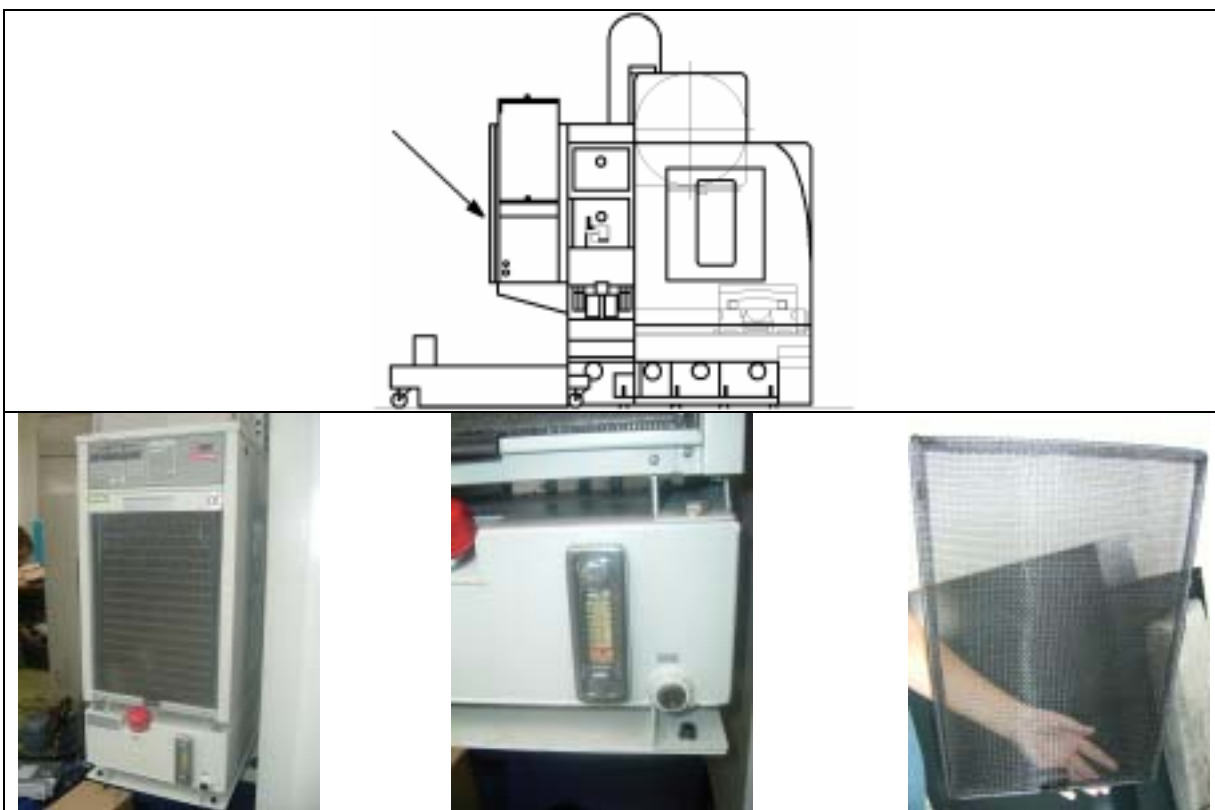



Szám	TEENDŐK/MAGYARÁZAT	SZERSZÁMOK/ ANYAGOK
1	Ellenőrizze a hűtőolaj tartályban lévő hűtőolaj mennyiségét!	Szemrevételezés
2	Ha szükséges töltsse fel, hogy megelőzze a klímaberendezés meghibásodását, valamint a főorsócsapágyak túlmelegedését!	Hűtőfolyadék
3	Ellenőrizze a klímaberendezés levegőszűrőjét!	Szemrevételezés
4	Ha koszos vagy sérült, tisztítsa meg, vagy cserélje ki!	Vegyszeres víz

Megjelölés:
A MUNKATÉR LÁMPA ELLENŐRZÉSE, TISZTÍTÁSA

A gép száma:

IDŐKÖZ: 50 üzemóra

IDŐSZÜKSÉGLET: 5 perc

	BIZTONSÁGI UTASÍTÁSOK:	A KEZELŐ BIZTONSÁGI FELSZERELÉSE
	<ul style="list-style-type: none"> ➤ Áramtalanítsa a gépet a tisztítás ideje alatt! ➤ Miután végzett a tisztítással, helyezze áram alá a gépet, és győződjön meg annak tökéletes működéséről! 	

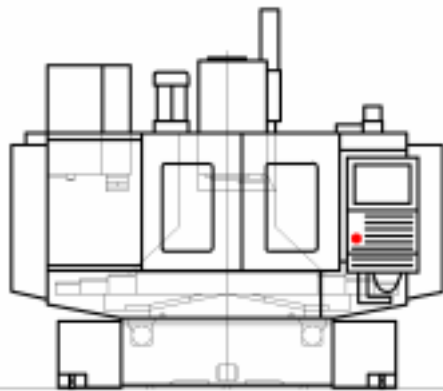

Szám	TEENDŐK/MAGYARÁZAT	SZERSZÁMOK/ ANYAGOK
1	Tisztítsa le a lámpát, ellenőrizze a kábelcsatlakozásokat, ha szükséges, cserélje ki az izzót!	Géprongy
2	Értesítse a szervizt, ha bármilyen hibát észlelt!	

Megjelölés:

**A SZERSZÁMON KERESZTÜLI HŰTÉS
SZŰRŐJÉNEK ELLENŐRZÉSE**

A gép száma:

IDŐKÖZ: 50 üzemóra

IDŐSZÜKSÉGLET: 5 perc



BIZTONSÁGI UTASÍTÁSOK:

A KEZELŐ
BIZTONSÁGI
FELSZERELÉSE

- Kapcsolja kézi üzemmódba a gépet!
- Az ellenőrzés ideje alatt kapcsolja be a szerszámon keresztüli hűtést!
- Az ellenőrzés végeztével kapcsolja vissza automata üzemmódba a gépet!

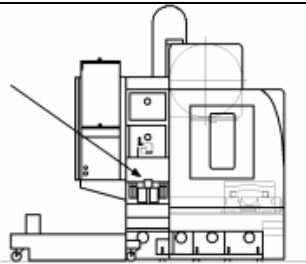

Szám	TEENDŐK/MAGYARÁZAT	SZERSZÁMOK/ ANYAGOK
1	Ellenőrizze a belső szerszámon keresztüli hűtés szűrőinek állapotát!	Szemrevételezés
2	Ha a szűrő elhasználódott (manométer piros mezőjébe lép a mutató), cserélje ki!	

Megjelölés:

**A SZERSZÁMON KERESZTÜLI HŰTÉS
FORGÓBEVEZETŐJÉNEK ELLENŐRZÉSE**

A gép száma:

IDŐKÖZ: 50 üzemóra

IDŐSZÜKSÉGLET: 5 perc



BIZTONSÁGI UTASÍTÁSOK:

A KEZELŐ
BIZTONSÁGI
FELSZERELÉSE

- Kapcsolja kézi üzemmódba a gépet!
- Az ellenőrzés végeztével kapcsolja vissza automata üzemmódba a gépet!

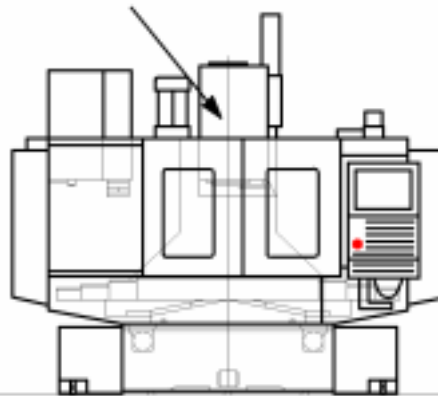

Szám	TEENDŐK/MAGYARÁZAT	SZERSZÁMOK/ ANYAGOK
1	Ellenőrizze a forgóbevezető állapotát: zajosság, szivárgás!	Szemrevételezés/ Tapintás
2	Értesítse a szervizt, ha bármilyen hibát észlelt!	

Megjelölés:
**A FŐORSÓMOTOR SZELLŐZŐRENDSZERÉNEK
ELLENŐRZÉSE, TISZTÍTÁSA**

A gép száma:

IDŐKÖZ: 200 üzemóra

IDŐSZÜKSÉGLET: 10 perc



BIZTONSÁGI UTASÍTÁSOK:

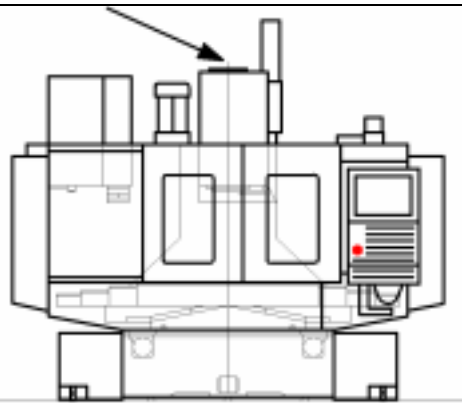

A KEZELŐ
BIZTONSÁGI
FELSZERELÉSE

- Áramtalanítsa a gépet az ellenőrzés ideje alatt!
- Miután végzett az ellenőrzéssel, tisztítással, helyezze áram alá a gépet, és győződjön meg annak tökéletes működéséről!



Szám	TEENDŐK/MAGYARÁZAT	SZERSZÁMOK/ ANYAGOK
1	Ellenőrizze, hogy a főorsómotor hűtőventillátora elkoszolódott-e, ha igen akkor tisztítsa ki!	Szemrevételezés/ Géprongy
2	A szellőzőrendszer tisztítása szükséges a motor megfelelő működéséhez.	

	Megjelölés: AZ ÖSSZECSÚSZÓ BURKOLAT ÁLLAPOTÁNAK ELLENŐRZÉSE ÉS TISZTÍTÁSA	
A gép száma:	IDŐKÖZ: 200 üzemóra	IDŐSZÜKSÉGLET: 60 perc

	BIZTONSÁGI UTASÍTÁSOK:	A KEZELŐ BIZTONSÁGI FELSZERELÉSE
	<ul style="list-style-type: none"> ➤ Kapcsolja kézi üzemmódba a gépet! ➤ Az ellenőrzés végeztével kapcsolja vissza automata üzemmódba a gépet! 	

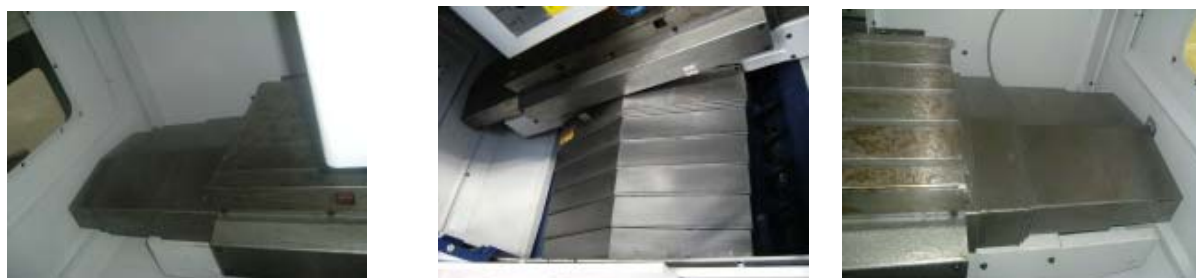
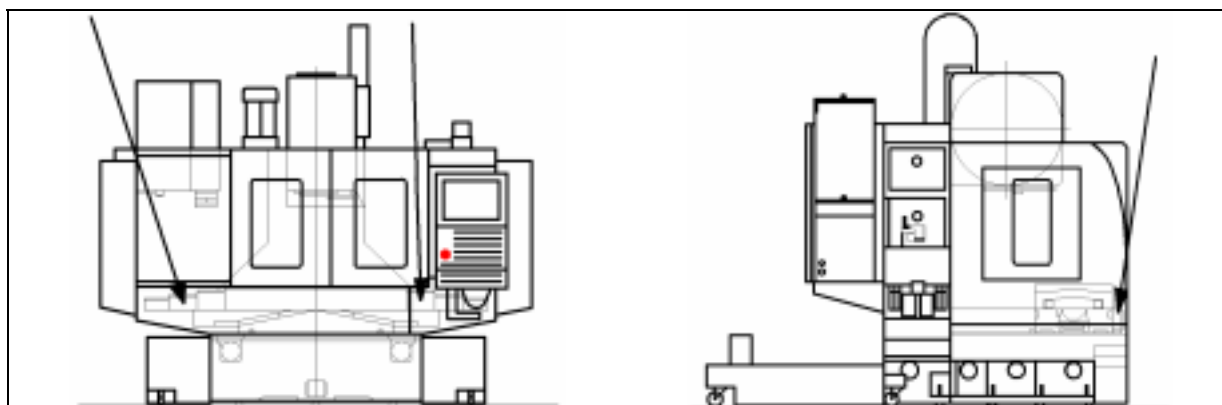

Szám	TEENDŐK/MAGYARÁZAT	SZERSZÁMOK/ ANYAGOK
1	Ellenőrizze, hogy az összeecsúszó burkolat akad-e, vagy nyikorog, ha igen, akkor forgács szorulhatott az elemek közé!	Szemrevételezés
2	Ellenőrizze a tömítógumik, törölők, a tartó görgők és a végütköző állapotát!	Szemrevételezés
3	Kenje meg az összeecsúszható burkolat elemeit!	Kenőolaj
4	Értesítse a szervizt, ha bármilyen hibát észlelt!	

Megjelölés:

**A VEZETÉKTÖRLŐK ÁLLAPOTÁNAK
ELLENŐRZÉSE**

A gép száma:

IDŐKÖZ: 200 üzemóra

IDŐSZÜKSÉGLET: 15 perc



BIZTONSÁGI UTASÍTÁSOK:

- Áramtalanítsa a gépet az ellenőrzés ideje alatt!
- Miután végzett az ellenőrzéssel, helyezze áram alá a gépet, és győződjön meg annak tökéletes működéséről!

**A KEZELŐ
BIZTONSÁGI
FELSZERELÉSE**

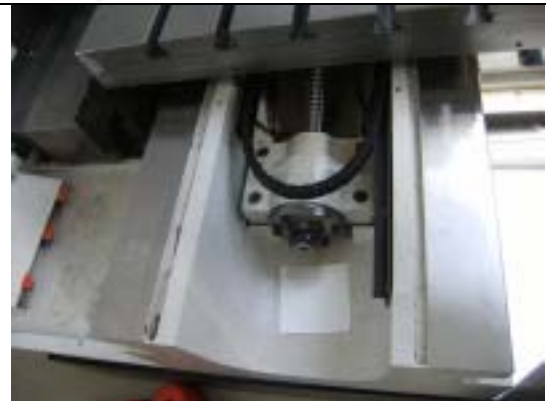
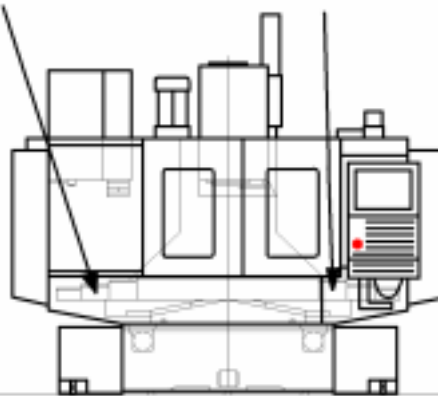

Szám	TEENDŐK/MAGYARÁZAT	SZERSZÁMOK/ ANYAGOK
1	A teleszkópos burkolatot bontsa le, húzza a vezetékek végére!	Imbuszkulcs
2	A szabaddá váló csúszóvezetékeknél ellenőrizze a vezetéktörlők állapotát! Kézzel mozgassa el a szánt, majd vissza, az irányváltási pontoknál olajsíknak kell megjelennie.	Szemrevételezés
3	Az olajsík hiánya a vezetéktörlők kopására utal, ebben az	

Megjelölés:

A FORGÁCSSZÁLLÍTÓ TISZTÍTÁSA

A gép száma:

IDŐKÖZ: 500 üzemóra

IDŐSZÜKSÉGLET: 30 perc



BIZTONSÁGI UTASÍTÁSOK:

A KEZELŐ
BIZTONSÁGI
FELSZERELÉSE

- Áramtalanítsa a gépet az ellenőrzés ideje alatt!
- Miután végzett az ellenőrzéssel, helyezze áram alá a gépet, és győződjön meg annak tökéletes működéséről!

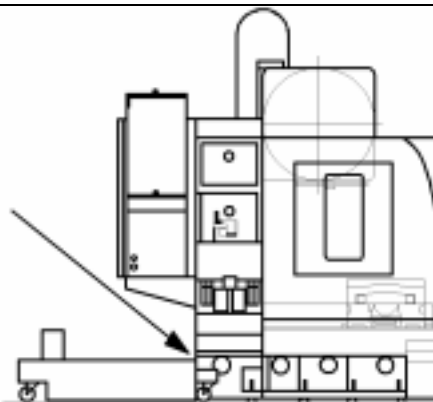

Szám	TEENDŐK/MAGYARÁZAT	SZERSZÁMOK/ ANYAGOK
1	Húzza ki a helyéről a forgácsszállítót és alaposan takarítsa ki! A takarításhoz kefét és vízsugarat használjon! SOHA NE HASZNÁLJON SŰRÍTETT LEVEGŐT!	Víz/kefe
2	A tisztítás után tolja vissza a helyére a forgácsszállítót!	

Megjelölés:

A HŰTŐVÍZTARTÁLY TISZTÍTÁSA

A gép száma:

IDŐKÖZ: 500 üzemóra

IDŐSZÜKSÉGLET: 30 perc



BIZTONSÁGI UTASÍTÁSOK:

A KEZELŐ
BIZTONSÁGI
FELSZERELÉSE

- Áramtalanítsa a gépet az ellenőrzés ideje alatt!
- Miután végzett az ellenőrzéssel, helyezze áram alá a gépet, és győződjön meg annak tökéletes működéséről!

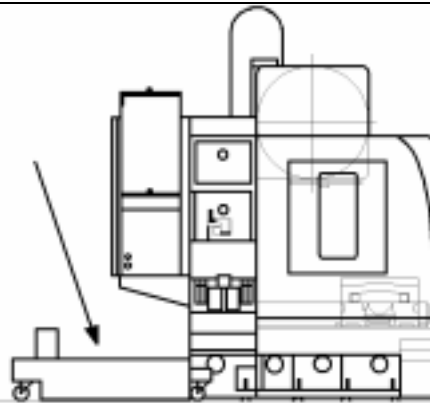

Szám

TEENDŐK/MAGYARÁZAT

**SZERSZÁMOK/
ANYAGOK**

1

Engedje le a hűtővíztartályt és alaposan takarítsa ki, távolítsa el minden szennyeződést!

Víz/kefe

Megjelölés:
AZ ÁLTALÁNOS GÉPMŰKÖDÉS ELLENŐRZÉSE

A gép száma:

IDŐKÖZ: 500 üzemóra

IDŐSZÜKSÉGLET: 60 perc



BIZTONSÁGI UTASÍTÁSOK:

A KEZELŐ
BIZTONSÁGI
FELSZERELÉSE

- Kapcsolja kézi üzemmódba a gépet!
- Az ellenőrzés végeztével kapcsolja vissza automata üzemmódba a gépet!

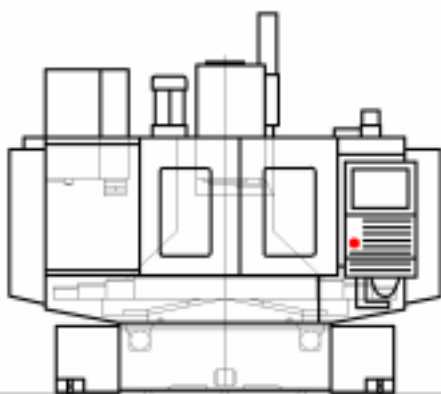

Szám

TEENDŐK/MAGYARÁZAT

**SZERSZÁMOK/
ANYAGOK**

1

Miután kézi üzemmódba kapcsolta a gépet, ellenőrizze a gépet működés közben, ellenőrizze a főorsó forgását, a szerszámcsereélőt, a hűtőrendszert, a tengelyek mozgását, stb.! Ellenőrizze a vezérlőpultot, a gépi kezelőgombok nem lötyögnek-e, reagál-e minden funkcióra! **CSAK MINDEN FUNKCIÓT TÖKÉLETESEN ELLÁTÓ GÉPPEL SZABAD DOLGOZNI!**

Szemrevételezés

Megjelölés:

**A HŐMÉRSÉKLET ELLENŐRZÉSE AZ
ELEKTROMOS KAPCSOLÓSZEKRÉNYBEN**

A gép száma:

IDŐKÖZ: 500 üzemóra

IDŐSZÜKSÉGLET: 5 perc



BIZTONSÁGI UTASÍTÁSOK:

A KEZELŐ
BIZTONSÁGI
FELSZERELÉSE

- Kapcsolja kézi üzemmódba a gépet!
- Az ellenőrzés végeztével kapcsolja vissza automata üzemmódba a gépet!

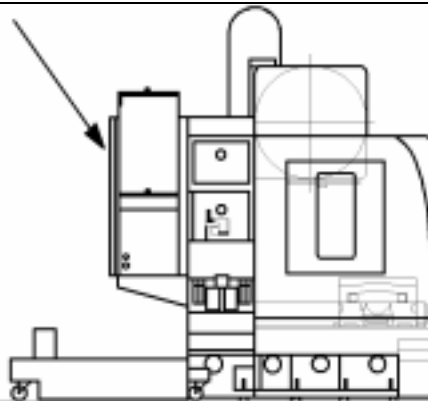

Szám	TEENDŐK/MAGYARÁZAT	SZERSZÁMOK/ ANYAGOK
1	Ellenőrizze a hőmérsékletet az elektromos kapcsolószekrényben! Ha magas értéket olvas le (40°C felett), akkor ellenőrizze a hűtőrendszert!	Hőmérő
2	Értesítse a szervizt, ha a hiba továbbra is fennáll!	

Megjelölés:

**AZ ELEKTROMOS KÁBELEK ÉS CSATLAKOZÓK,
VÉDŐCSÖVEK, ENERGIAVEZETŐK ELLENŐRZÉSE**

A gép száma:

IDŐKÖZ: 500 üzemóra

IDŐSZÜKSÉGLET: 10 perc



BIZTONSÁGI UTASÍTÁSOK:

- Áramtalanítsa a gépet az ellenőrzés ideje alatt!
- Miután végzett az ellenőrzéssel, helyezze áram alá a gépet, és győződjön meg annak tökéletes működéséről!

A KEZELŐ
BIZTONSÁGI
FELSZERELÉSE

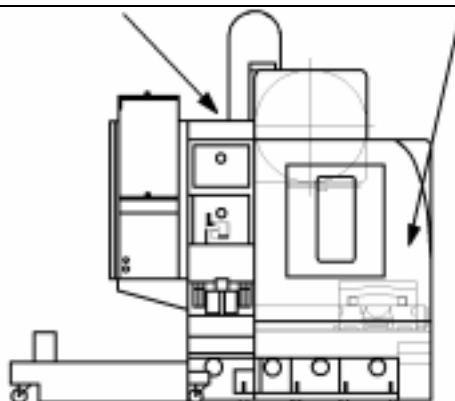

Szám	TEENDŐK/MAGYARÁZAT	SZERSZÁMOK/ ANYAGOK
1	Ellenőrizze az elektromos kábelek és csatlakozók, védőcsövek, energiavezetők állapotát! Amennyiben a javítás helyben elvégezhető, gondoskodjon a kellő tömítésről, tömszelencék rögzítéséről! ENNEK FIGYELMEN KÍVÜL HAGYÁSA SÚLYOS SÉRÜLÉST EREDMÉNYEZHET!	Szemrevételezés
2	Értesítse a szervizt minden sérülésről (kábel, csatlakozó, tömszelence)!	

Megjelölés:

**GOLYÓSORSÓK ELLENŐRZÉSE
(ZAJOSSÁG, REZGÉS)**

A gép száma:

IDŐKÖZ: 1000 üzemóra

IDŐSZÜKSÉGLET: 15 perc



BIZTONSÁGI UTASÍTÁSOK:

- Kapcsolja kézi üzemmódba a gépet!
- Az ellenőrzés végeztével kapcsolja vissza automata üzemmódba a gépet!

**A KEZELŐ
BIZTONSÁGI
FELSZERELÉSE**

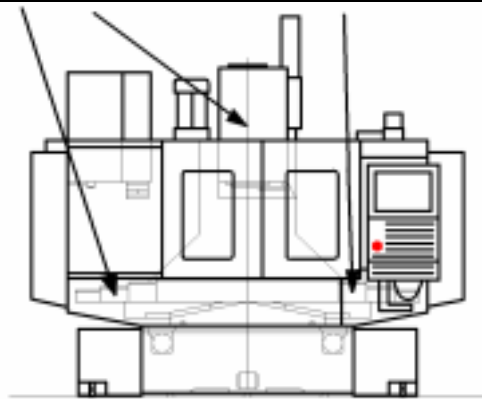

Szám	TEENDŐK/MAGYARÁZAT	SZERSZÁMOK/ ANYAGOK
1	Távolítsa el a golyósorsó védőburkolatokat! A tengelyek mozgatásával ellenőrizze, hogy minden rendben működik-e!	Szemrevételezés/hallgatás
2	Értesítse a szervizt, ha szokatlan zajt hallott, vagy szokatlan rezgést érzékelt!	

Megjelölés:
**REZGÉSEK, SZOKATLAN HANGOK ÉS SÉRÜLÉS
ELLENŐRZÉSE A SZERVÓMOTOROKNÁL**

A gép száma:

IDŐKÖZ: 1000 üzemóra

IDŐSZÜKSÉGLET: 5 perc



BIZTONSÁGI UTASÍTÁSOK:

A KEZELŐ
BIZTONSÁGI
FELSZERELÉSE

- Kapcsolja kézi üzemmódba a gépet!
- Az ellenőrzés végeztével kapcsolja vissza automata üzemmódba a gépet!

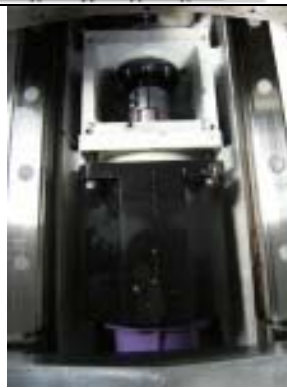
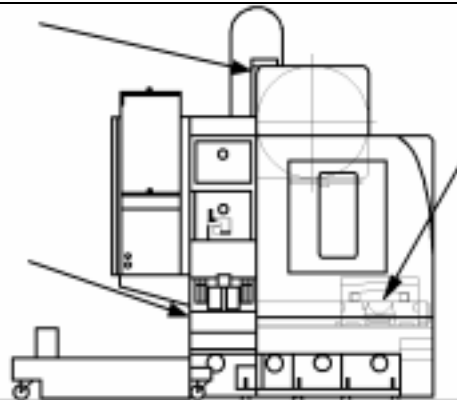



Szám	TEENDŐK/MAGYARÁZAT	SZERSZÁMOK/ ANYAGOK
1	Miután kézi üzemmódba kapcsolta a gépet, ellenőrizze a szervomotorokat, hogy szokatlan hangot, rezgést, sérülést észlel-e!	Szemrevételezés/ Hallgatás
2	Értesítse a szervizt, ha hibát észlelt!	

Megjelölés:
A GÉP SZINTEZÉSÉNEK ELLENŐRZÉSE

A gép száma:

IDŐKÖZ: 1000 üzemóra

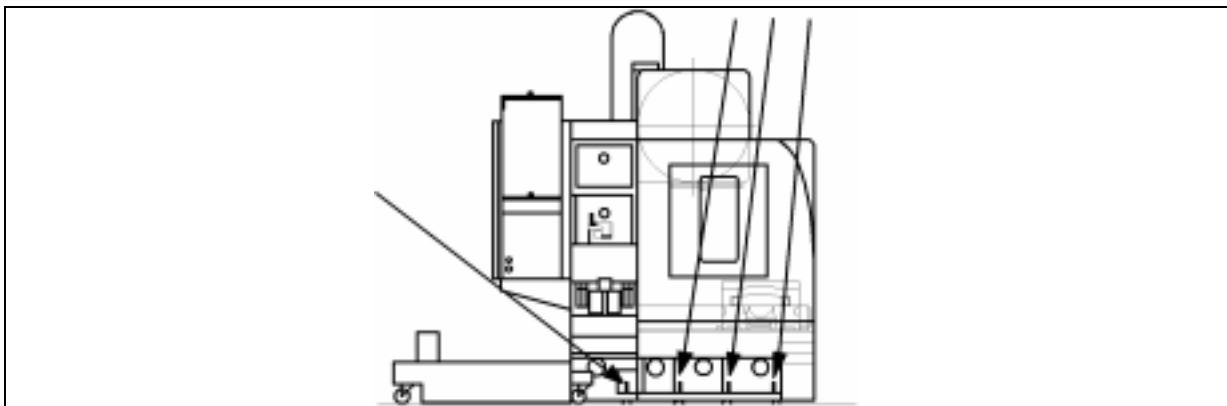

IDŐSZÜKSÉGLET: 15 perc

	BIZTONSÁGI UTASÍTÁSOK:	A KEZELŐ BIZTONSÁGI FELSZERELÉSE
	<ul style="list-style-type: none"> ➤ Áramtalanítsa a gépet az ellenőrzés ideje alatt! ➤ Miután végzett az ellenőrzéssel, helyezze áram alá a gépet, és győződjön meg annak tökéletes működéséről! 	



Szám	TEENDŐK/MAGYARÁZAT	SZERSZÁMOK/ ANYAGOK
1	Ellenőrizze a gép szintezettségét, használjon vízszintmérőt!	Precíziós vízszintmérő
2	Ha bármi rendellenességet fedezett fel, szintezze ki a gépet! A gép a szintezőcsavarok segítségével állítható be.	Csavarkules

Megjelölés: A FŐORSÓKÚP RADIÁLIS ÜTÉSÉNEK ELLENŐRZÉSE		
A gép száma:	IDŐKÖZ: 1000 üzemóra	IDŐSZÜKSÉGLET: 10 perc

	BIZTONSÁGI UTASÍTÁSOK:	A KEZELŐ BIZTONSÁGI FELSZERELÉSE
	<ul style="list-style-type: none"> ➤ Kapcsolja kézi üzemmódba a gépet! ➤ Az ellenőrzés végeztével kapcsolja vissza automata üzemmódba a gépet! 	

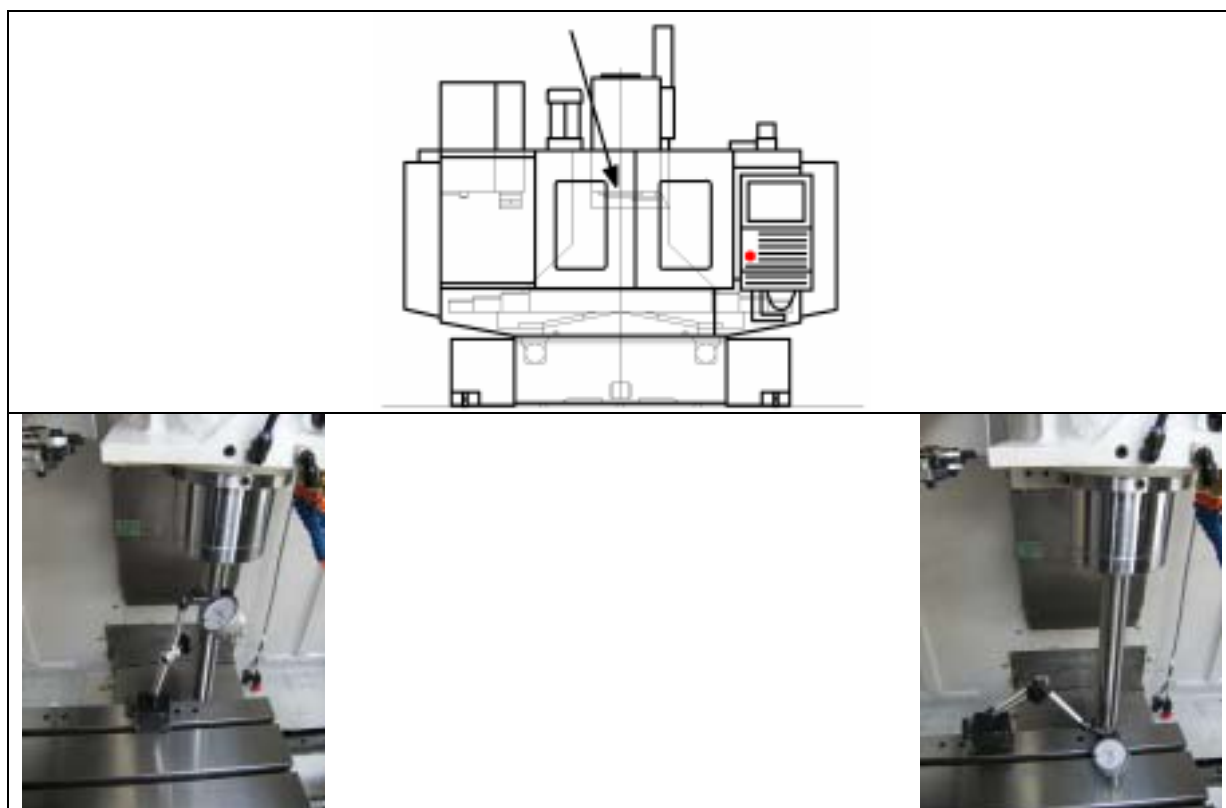

Szám	TEENDŐK/MAGYARÁZAT	SZERSZÁMOK/ ANYAGOK
1	Ellenőrizze a főorsókúp radiális ütését, rögzítse az adatokat!	Mérőóra, mérőtüske
2	Értesítse a szervizt, ha nagyobb értéket mér, mint amekkora a gép pontossági mérés jegyzőkönyvében szerepel!	

Megjelölés:
A FŐORSÓ ELLENŐRZÉSE JÁRATÁS KÖZBEN

A gép száma:

IDŐKÖZ: 1000 üzemóra

IDŐSZÜKSÉGLET: 10 perc



BIZTONSÁGI UTASÍTÁSOK:

A KEZELŐ
BIZTONSÁGI
FELSZERELÉSE

- Kapcsolja kézi üzemmódba a gépet!
- Az ellenőrzés végeztével kapcsolja vissza automata üzemmódba a gépet!

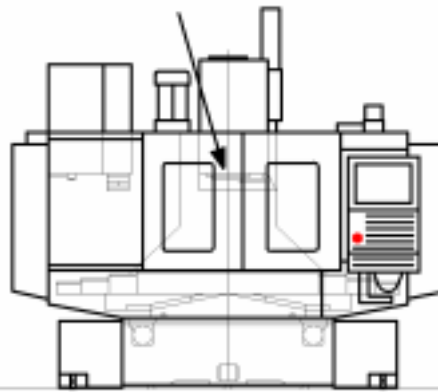

Szám	TEENDŐK/MAGYARÁZAT	SZERSZÁMOK/ ANYAGOK
1	A főorsó járatása közben figyelje meg, hogy észlel-e szokatlan zajokat, rezgéseket!	Szemrevételezés/ Hallgatás
2	Ellenőrizze a főorsócsapágy hőmérsékletét és bizonyosodjon meg arról, hogy nincs-e túlmelegedés!	Hőmérő
3	Értesítse a szervizt, ha problémát észlel!	

Megjelölés:
**A LEVEGŐCSÖVEK, CSATLAKOZÓPONTOK
ELLENŐRZÉSE**

A gép száma:

IDŐKÖZ: 1000 üzemóra

IDŐSZÜKSÉGLET: 10 perc



BIZTONSÁGI UTASÍTÁSOK:

A KEZELŐ
BIZTONSÁGI
FELSZERELÉSE

- Áramtalanítsa a gépet az ellenőrzés ideje alatt!
- Miután végzett az ellenőrzéssel, helyezze áram alá a gépet és győződjön meg annak tökéletes működéséről!

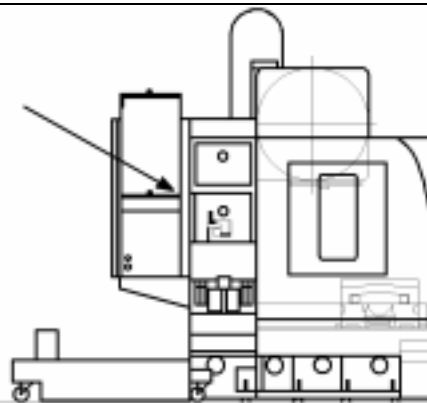

Szám	TEENDŐK/MAGYARÁZAT	SZERSZÁMOK/ ANYAGOK
1	Ellenőrizze a levegőcsövek állapotát, különös figyelmet fordítva a csatlakozásokra!	Szemrevételezés
2	Értesítse a szervizt a sérült csövek cseréjéhez!	

Megjelölés:

**A FŐORSÓHÁZ ÉS AZ ASZTAL
MERŐLEGESSÉGÉNEK ELLENŐRZÉSE**

A gép száma:

IDŐKÖZ: 1000 üzemóra

IDŐSZÜKSÉGLET: 10 perc



BIZTONSÁGI UTASÍTÁSOK:

A KEZELŐ
BIZTONSÁGI
FELSZERELÉSE

- Áramtalanítsa a gépet az ellenőrzés ideje alatt!
- Miután végzett az ellenőrzéssel, helyezze áram alá a gépet, és győződjön meg annak tökéletes működéséről!

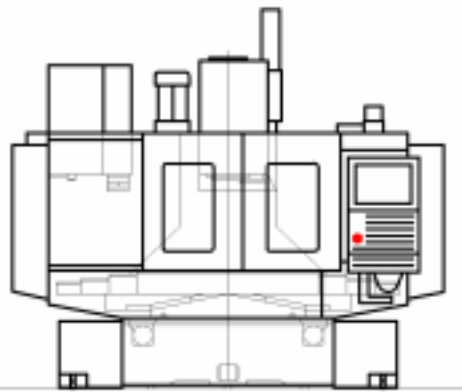

Szám	TEENDŐK/MAGYARÁZAT	SZERSZÁMOK/ ANYAGOK
1	Főorsóhomlokra helyezett órával, átfordítós méréssel ellenőrizze a főorsóház és az asztal merőlegességét!	Mérőóra
2	Értesítse a szervizt, ha nagyobb értéket mér, mint amekkora a gép pontossági mérés jegyzőkönyvében szerepel!	

Megjelölés:
AZ ELLENSÚLY TARTÓLÁNC ELLENŐRZÉSE

A gép száma:

IDŐKÖZ: 1000 üzemóra

IDŐSZÜKSÉGLET: 30 perc



BIZTONSÁGI UTASÍTÁSOK:

A KEZELŐ
BIZTONSÁGI
FELSZERELÉSE

- Kapcsolja kézi üzemmódba a gépet!
- Az ellenőrzés végeztével kapcsolja vissza automata üzemmódba a gépet!

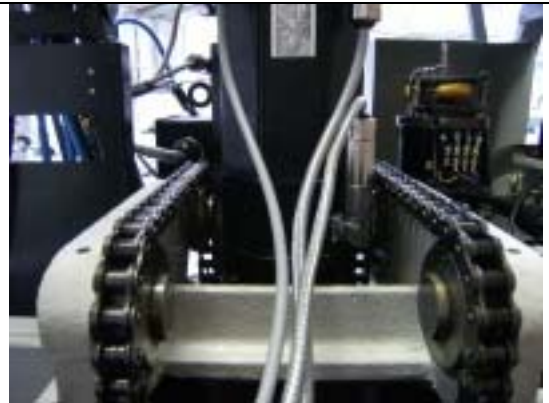
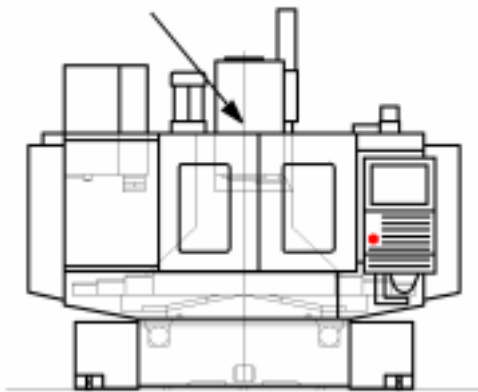

Szám	TEENDŐK/MAGYARÁZAT	SZERSZÁMOK/ ANYAGOK
1	Mozgassa a főorsót végállástól végállásig, törölje meg, ellenőrizze a lánc állapotát, az ellenőrzés végeztével kenje meg a láncot!	Általános gépzsír
2	Ha hibát észlel, értesítse a szervizt!	

Megjelölés:
**KENŐTÁPEGYSÉG ELLENŐRZÉSE,
CSÚSZÓVEZETÉKEK TISZTÍTÁSA, KENÉSÜK
ELLENŐRZÉSE**

A gép száma:

IDŐKÖZ: 1000 üzemóra

IDŐSZÜKSÉGLET: 5 perc



BIZTONSÁGI UTASÍTÁSOK:

A KEZELŐ
BIZTONSÁGI
FELSZERELÉSE

- Áramtalanítsa a gépet az ellenőrzés ideje alatt!
- Miután végzett az ellenőrzéssel, helyezze áram alá a gépet, és győződjön meg annak tökéletes működéséről!

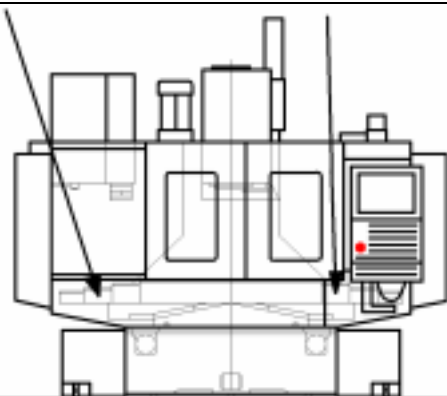

Szám	TEENDŐK/MAGYARÁZAT	SZERSZÁMOK/ ANYAGOK
1	A teleszkópos burkolatot bontsa le, húzza a vezetékek végére, majd szerelje le a vezetéktörlőket!	Imbuszkulcs
2	Kb. 10 egymás utáni kézi kenés után a vezetékek oldalán olajfolyásnak kell megjelennie.	Szemrevételezés

Megjelölés:

A GOLYÓSORSÓK TISZTÍTÁSA

A gép száma:

IDŐKÖZ: 2000 óra

IDŐSZÜKSÉGLET: 60 perc



BIZTONSÁGI UTASÍTÁSOK:

A KEZELŐ
BIZTONSÁGI
FELSZERELÉSE

- Áramtalanítsa a gépet az ellenőrzés ideje alatt!
- Miután végzett az ellenőrzéssel, helyezze áram alá a gépet, és győződjön meg annak tökéletes működéséről!

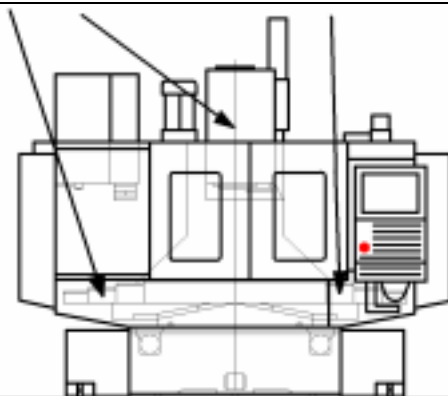

Szám	TEENDŐK/MAGYARÁZAT	SZERSZÁMOK/ ANYAGOK
1	Távolítsa el a védőburkolatot és ellenőrizze a golyósorsó állapotát! Távolítson el minden szennyeződést és forgácsot! Nagyon fontos, hogy a golyósorsók megfelelő állapotban legyenek a gép tökéletes működéséhez!	Géprongy/Olaj
2	Helyezze vissza a védőburkolatot!	

Megjelölés:
A CSÚSZÓVEZETÉKEK TISZTÍTÁSA

A gép száma:

IDŐKÖZ: 2000 óra

IDŐSZÜKSÉGLET:



BIZTONSÁGI UTASÍTÁSOK:

- Áramtalanítsa a gépet az ellenőrzés ideje alatt!
- Miután végzett az ellenőrzéssel, helyezze áram alá a gépet, és győződjön meg annak tökéletes működéséről!

A KEZELŐ
BIZTONSÁGI
FELSZERELÉSE

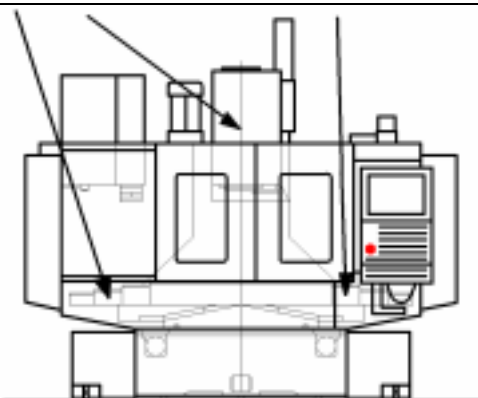

Szám	TEENDŐK/MAGYARÁZAT	SZERSZÁMOK/ ANYAGOK
1	Távolítsa el a védőburkolatot és ellenőrizze a csúszóvezetékek állapotát! Távolítson el minden szennyeződést és forgácsot! Nagyon fontos, hogy a csúszóvezetékek megfelelő állapotban legyenek a gép tökéletes működéséhez!	Géprongy/Olaj
2	Helyezze vissza a védőburkolatot!	

Megjelölés:
AZ X, Y ÉS Z MELLÉKHAJTÁSOK ELLENŐRZÉSE

A gép száma:

IDŐKÖZ: 2000 óra

IDŐSZÜKSÉGLET: 15 perc



BIZTONSÁGI UTASÍTÁSOK:

A KEZELŐ
BIZTONSÁGI
FELSZERELÉSE

- Áramtalanítsa a gépet az ellenőrzés ideje alatt!
- Miután végzett az ellenőrzéssel, helyezze áram alá a gépet, és győződjön meg annak tökéletes működéséről!

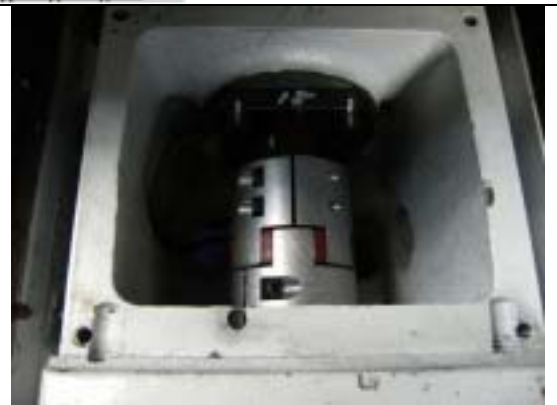
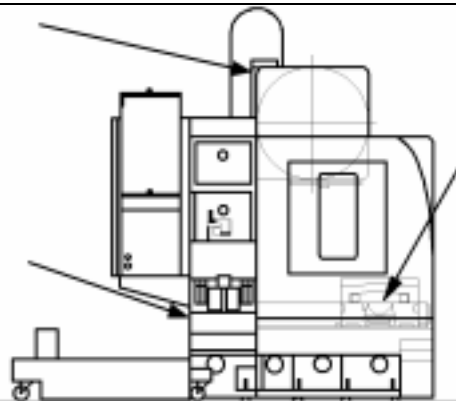

Szám	TEENDŐK/MAGYARÁZAT	SZERSZÁMOK/ ANYAGOK
1	Ellenőrizze a tengelykapcsolók állapotát az X, Y és Z tengelyeken!	Szemrevételezés
2	Hiba esetén értesítse a szervizt!	

Megjelölés:

A KAPCSOLÓRELÉK ELLENŐRZÉSE

A gép száma:

IDŐKÖZ: 2000 óra

IDŐSZÜKSÉGLET: 15 perc



BIZTONSÁGI UTASÍTÁSOK:

A KEZELŐ
BIZTONSÁGI
FELSZERELÉSE

- Áramtalanítsa a gépet az ellenőrzés ideje alatt!
- Miután végzett az ellenőrzéssel, helyezze áram alá a gépet, és győződjön meg annak tökéletes működéséről!

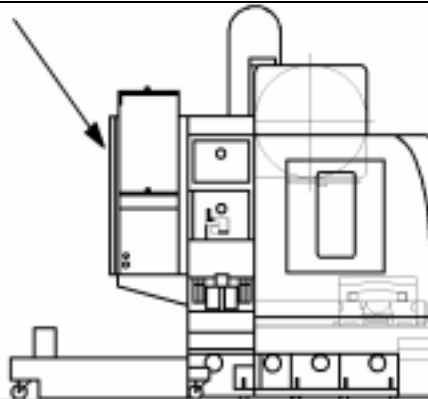

Szám	TEENDŐK/MAGYARÁZAT	SZERSZÁMOK/ ANYAGOK
1	Ellenőrizze a kapcsolórelék állapotát!	Szemrevételezés
2	Értesítse a szervizt, ha bármilyen hibát észlelt!	

Megjelölés:
A FŐORSÓ HAJTÓSZÍJÁNAK ELLENŐRZÉSE

A gép száma:

IDŐKÖZ: 2000 óra

IDŐSZÜKSÉGLET:



BIZTONSÁGI UTASÍTÁSOK:

A KEZELŐ
BIZTONSÁGI
FELSZERELÉSE

- Áramtalanítsa a gépet az ellenőrzés ideje alatt!
- Miután végzett az ellenőrzéssel, helyezze áram alá a gépet, és győződjön meg annak tökéletes működéséről!

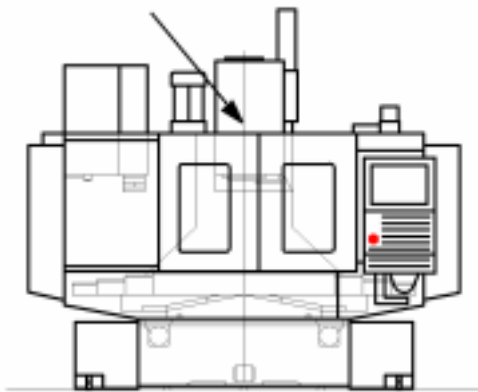

Szám	TEENDŐK/MAGYARÁZAT	SZERSZÁMOK/ ANYAGOK
1	Ellenőrizze a hajtószíjon a fogazat állapotát! Ha a gép acélszál-erősítésű szíjjal rendelkezik, ellenőrizze, nem-e lógnak ki acélszálak!	Szemrevételezés
2	Ha hibát észlel, értesítse a szervizt!	



A GÉP IDŐSZAKOS KARBANTARTÁSI UTASÍTÁS TARTALOMJEGYZÉKE

(8 üzemórás időközönként)

A gép száma:

OLDALSZÁM	LEÍRÁS
101	A levegőelőkészítő egység ellenőrzése
102	A hűtőfolyadékszint ellenőrzése, esetleges szivárgás megszüntetése
103	A vészvillogó ellenőrzése
104	A vészleállító gomb működésének ellenőrzése
105	A felgyülemlett forgács eltávolítása a munkatérből



**A GÉP IDŐSZAKOS KARBANTARTÁSI UTASÍTÁS
TARTALOMJEGYZÉKE**

(50 üzemórás időközönként)

A gép száma:

OLDALSZÁM	LEÍRÁS
201	A gép tisztítása
202	A villamosszekrény hűtőventillátor szűrőjének tisztítása
203	A főorsó szerszámbefogó részének tisztítása
204	A forgácskihordó átvizsgálása
205	A főorsó klímaberendezésének ellenőrzése
206	A munkatér lámpa ellenőrzése, tisztítása
207	A szerszámon keresztüli hűtés szűrőjének ellenőrzése
208	A szerszámon keresztüli hűtés forgóbevezetőjének ellenőrzése



**A GÉP IDŐSZAKOS KARBANTARTÁSI UTASÍTÁS
TARTALOMJEGYZÉKE**

(200 üzemórás időközönként)

A gép száma:

OLDALSZÁM	LEÍRÁS
301	A főorsómotor szellőzőrendszerének ellenőrzése, tisztítása
302	Az összecsúszó burkolat állapotának ellenőrzése és tisztítása
303	A vezetéktrőlök állapotának ellenőrzése



**A GÉP IDŐSZAKOS KARBANTARTÁSI UTASÍTÁS
TARTALOMJEGYZÉKE**

(500 üzemórás időközönként)

A gép száma:

OLDALSZÁM	LEÍRÁS
401	A forgácsszállító tisztítása
402	A hűtővíztartály tisztítása
403	Az általános gépműködés ellenőrzése
404	A hőmérséklet ellenőrzése az elektromos kapcsolószekrényben
405	Az elektromos kábelek és csatlakozók, védőcsövek, energiavezetők ellenőrzése



A GÉP IDŐSZAKOS KARBANTARTÁSI UTASÍTÁS TARTALOMJEGYZÉKE

(1000 üzemórás időközönként)

A gép száma:

OLDALSZÁM	LEÍRÁS
501	Golyósorsók ellenőrzése (zajosság, rezgés)
502	Rezgések, szokatlan hangok és sérülés ellenőrzése a szervomotoroknál
503	A gép szintezésének ellenőrzése
504	A főorsókúp radiális ütésének ellenőrzése
505	A főorsó ellenőrzése járatás közben
506	A levegőcsövek, csatlakozópontok ellenőrzése
507	A főorsóház és az asztal merőlegességének ellenőrzése
508	Az ellensúly tartólánc ellenőrzése
509	Kenőtápegység ellenőrzése, csúszóvezetékek tisztítása, kenésük ellenőrzése



**A GÉP IDŐSZAKOS KARBANTARTÁSI UTASÍTÁS
TARTALOMJEGYZÉKE**

(2000 üzemórás időközönként)

A gép száma:

OLDALSZÁM	LEÍRÁS
601	A golyósorsók tisztítása
602	A csúszóvezetékek tisztítása
603	Az x, y és z mellékajtások ellenőrzése
604	A kapcsolórelék ellenőrzése
605	A főorsó hajtószíjának ellenőrzése

AZ ELLENŐRZÉS KONCEPCIÓJA	IDŐKÖZ	OLDALSZÁM
KARBANTARTÁS (8 ÜZEMÓRÁNKÉNT)		
A levegőelőkészítő egység ellenőrzése	8 üzemóra	101
A hűtőfolyadékszint ellenőrzése, esetleges szivárgás megszüntetése	8 üzemóra	102
A vészvillogó ellenőrzése	8 üzemóra	103
A vészleállító gomb működésének ellenőrzése	8 üzemóra	104
A felgyülemllett forgács eltávolítása a munkatérből	8 üzemóra	105
KARBANTARTÁS (50 ÜZEMÓRÁNKÉNT)		
A gép tisztítása	50 üzemóra	201
A villamosszekrény hűtőventillátor szűrőjének tisztítása	50 üzemóra	202
A főorsó szerszámbe fogó részének tisztítása	50 üzemóra	203
A forgácskihordó átvizsgálása	50 üzemóra	204
A főorsó klímaberendezésének ellenőrzése	50 üzemóra	205
A munkatér lámpa ellenőrzése, tisztítása	50 üzemóra	206
A szerszámon keresztüli hűtés szűrőjének ellenőrzése	50 üzemóra	207
A szerszámon keresztüli hűtés forgóbevezetőjének ellenőrzése	50 üzemóra	208
KARBANTARTÁS (200 ÜZEMÓRÁNKÉNT)		
A főorsómotor szellőzőrendszerének ellenőrzése, tisztítása	200 üzemóra	301
Az összecsiszító burkolat állapotának ellenőrzése és tisztítása	200 üzemóra	302
A vezetéktrőlök állapotának ellenőrzése	200 üzemóra	303
KARBANTARTÁS (500 ÜZEMÓRÁNKÉNT)		
A forgács szállító tisztítása	500 üzemóra	401
A hűtővíztartály tisztítása	500 üzemóra	402
Az általános gépműködés ellenőrzése	500 üzemóra	403
A hőmérséklet ellenőrzése az elektromos kapcsolószekrényben	500 üzemóra	404
Az elektromos kábelek és csatlakozók, védőcsövek, energiavezetők ellenőrzése	500 üzemóra	405
KARBANTARTÁS (1000 ÜZEMÓRÁNKÉNT)		
Golyósorsók ellenőrzése (zajosság, rezgés)	1000 üzemóra	501
Rezgések, szokatlan hangok és sérülés ellenőrzése a szervomotoroknál	1000 üzemóra	502
A gép szintezésének ellenőrzése	1000 üzemóra	503
A főorsókúp radiális ütésének ellenőrzése	1000 üzemóra	504
A főorsó ellenőrzése járatás közben	1000 üzemóra	505
A levegőcsövek, csatlakozópontok ellenőrzése	1000 üzemóra	506
A főorsóház és az asztal merőlegességének ellenőrzése	1000 üzemóra	507
Az ellensúly tartólánc ellenőrzése	1000 üzemóra	508
Kenőtápegység ellenőrzése, csúszóvezetékek tisztítása, kenésük ellenőrzése	1000 üzemóra	509
KARBANTARTÁS (2000 ÜZEMÓRÁNKÉNT)		
A golyósorsók tisztítása	2000 üzemóra	601
A csúszóvezetékek tisztítása	2000 üzemóra	602
Az x, y és z mellékajtások ellenőrzése	2000 üzemóra	603
A kapcsolórelék ellenőrzése	2000 üzemóra	604
A főorsó hajtósíjának ellenőrzése	2000 üzemóra	605



A GÉP IDŐSZAKOS KARBANTARTÁSI JEGYZÉKE

A gép száma:

DÁTUM: -tól: -ig: ÉV:	KARBANTARTÁSI JEGYZŐKÖNYV												<input checked="" type="checkbox"/> RENDELLENESSÉGET TALÁLT A KARBANTARTÁS SORÁN <input checked="" type="checkbox"/> PROBLÉMÁT NEM TALÁLT A KARBANTARTÁS SORÁN			
	8 ó.	16 ó.	24 ó.	32 ó.	40 ó.	48 ó.		8 ó.	16 ó.	24 ó.	32 ó.	40 ó.	48 ó.		RENDELLENESSÉGEK:	
101 oldal							50 üzemóra ↓							50 üzemóra ↓		
102 oldal																
103 oldal																
104 oldal																
105 oldal																
201 oldal																
202 oldal																
203 oldal																
204 oldal																
205 oldal																
206 oldal																
207 oldal																
208 oldal																

Alíírás:

Bélyegző:



A GÉP IDŐSZAKOS KARBANTARTÁSI JEGYZÉKE

A gép száma:

DÁTUM:

-tól:

-ig:

ÉV:

KARBANTARTÁSI JEGYZŐKÖNYV

200 ÜZEMÓRA

RENDELLENESSÉGET TALÁLT A KARBANTARTÁS SORÁN
 PROBLÉMÁT NEM TALÁLT A KARBANTARTÁS SORÁN

301 oldal		<u>Rendellenesség:</u>
302 oldal		<u>Rendellenesség:</u>
303 oldal		<u>Rendellenesség:</u>

Alíírás:

Bélyegző:



A GÉP IDŐSZAKOS KARBANTARTÁSI JEGYZÉKE

A gép száma:

DÁTUM:

-tól:

-ig:

ÉV:

KARBANTARTÁSI JEGYZŐKÖNYV

500 ÜZEMÓRA

RENDELLENESSÉGET TALÁLT A KARBANTARTÁS SORÁN
 PROBLÉMÁT NEM TALÁLT A KARBANTARTÁS SORÁN

401 oldal		<u>Rendellenesség:</u>
402 oldal		<u>Rendellenesség:</u>
403 oldal		<u>Rendellenesség:</u>
404 oldal		<u>Rendellenesség:</u>
405 oldal		<u>Rendellenesség:</u>

Alíírás:

Bélyegző:



A GÉP IDŐSZAKOS KARBANTARTÁSI JEGYZÉKE

A gép száma:

DÁTUM:

-tól:

-ig:

ÉV:

KARBANTARTÁSI JEGYZŐKÖNYV

1000 ÜZEMÓRA

RENDELLENESSÉGET TALÁLT A KARBANTARTÁS SORÁN
 PROBLÉMÁT NEM TALÁLT A KARBANTARTÁS SORÁN

501 oldal		<u>Rendellenesség:</u>
502 oldal		<u>Rendellenesség:</u>
503 oldal		<u>Rendellenesség:</u>
504 oldal		<u>Rendellenesség:</u>
505 oldal		<u>Rendellenesség:</u>
506 oldal		<u>Rendellenesség:</u>
507 oldal		<u>Rendellenesség:</u>
508 oldal		<u>Rendellenesség:</u>
509 oldal		<u>Rendellenesség:</u>

Aláírás:

Bélyegző:



A GÉP IDŐSZAKOS KARBANTARTÁSI JEGYZÉKE

A gép száma:

DÁTUM:

-tól:

-ig:

ÉV:

KARBANTARTÁSI JEGYZŐKÖNYV

2000 ÜZEMÓRA



RENDELLENESSÉGET TALÁLT A KARBANTARTÁS SORÁN



PROBLÉMÁT NEM TALÁLT A KARBANTARTÁS SORÁN

601 oldal	<u>Rendellenesség:</u>
602 oldal	<u>Rendellenesség:</u>
603 oldal	<u>Rendellenesség:</u>
604 oldal	<u>Rendellenesség:</u>
605 oldal	<u>Rendellenesség:</u>

Alíírás:

Bélyegző: