



EmL MEGMUNKÁLÓ KÖZPONT CSALÁD

IDŐSZAKOS KARBANTARTÁSI UTASÍTÁS



A megmunkálás pontosságát és a gép jelentősen befolyásolja az időszakos karbantartás is, melyet ez az útmutató foglal össze.

A gépet csak rendeltetésszerűen szabad használni.

Nagyon fontos, hogy megfogadja azokat a tanácsokat, irányelveket és figyelmeztetéseket, melyeket a gépkönyv nulladik fejezete körvonalaz. Ugyanígy a gépre szerelt figyelmeztető táblákat is kövesse.

A karbantartást kizárólag arra kiképzett szakemberek végezhetik! Amennyiben segítségre szorul, lépjen kapcsolatba az NCT-vel!

Megjelölés: A LEVEGŐELŐKÉSZÍTŐ EGYSÉG ELLENŐRZÉSE		
A gép száma:	IDŐKÖZ: 8 üzemóra	IDŐSZÜKSÉGLET: 5 perc

	BIZTONSÁGI UTASÍTÁSOK:	A KEZELŐ BIZTONSÁGI FELSZERELÉSE
	<ul style="list-style-type: none"> ➤ Áramtalanítsa a gépet az ellenőrzés ideje alatt! ➤ Kapcsolja le a gépet a levegőhálózatról! ➤ Miután végzett az ellenőrzéssel, helyezze áram alá a gépet, kapcsolja vissza a levegőhálózatra és győződjön meg annak tökéletes működéséről! 	

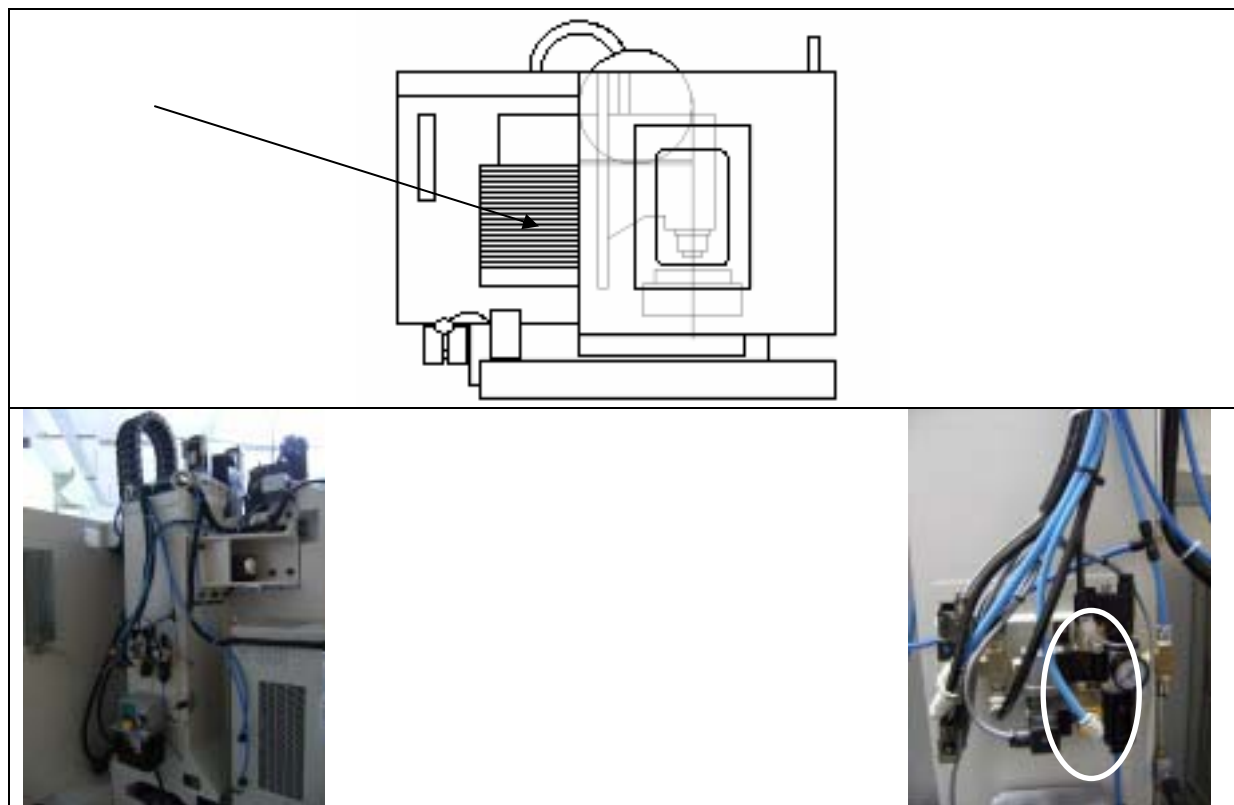

Szám	TEENDŐK/MAGYARÁZAT	SZERSZÁMOK/ ANYAGOK
1	Ellenőrizze a levegőelőkészítő egységet, a benne lévő folyadékot eressze le!	Szemrevételezés
2	Értesítse a szervizt, ha bármilyen hibát észlelt!	

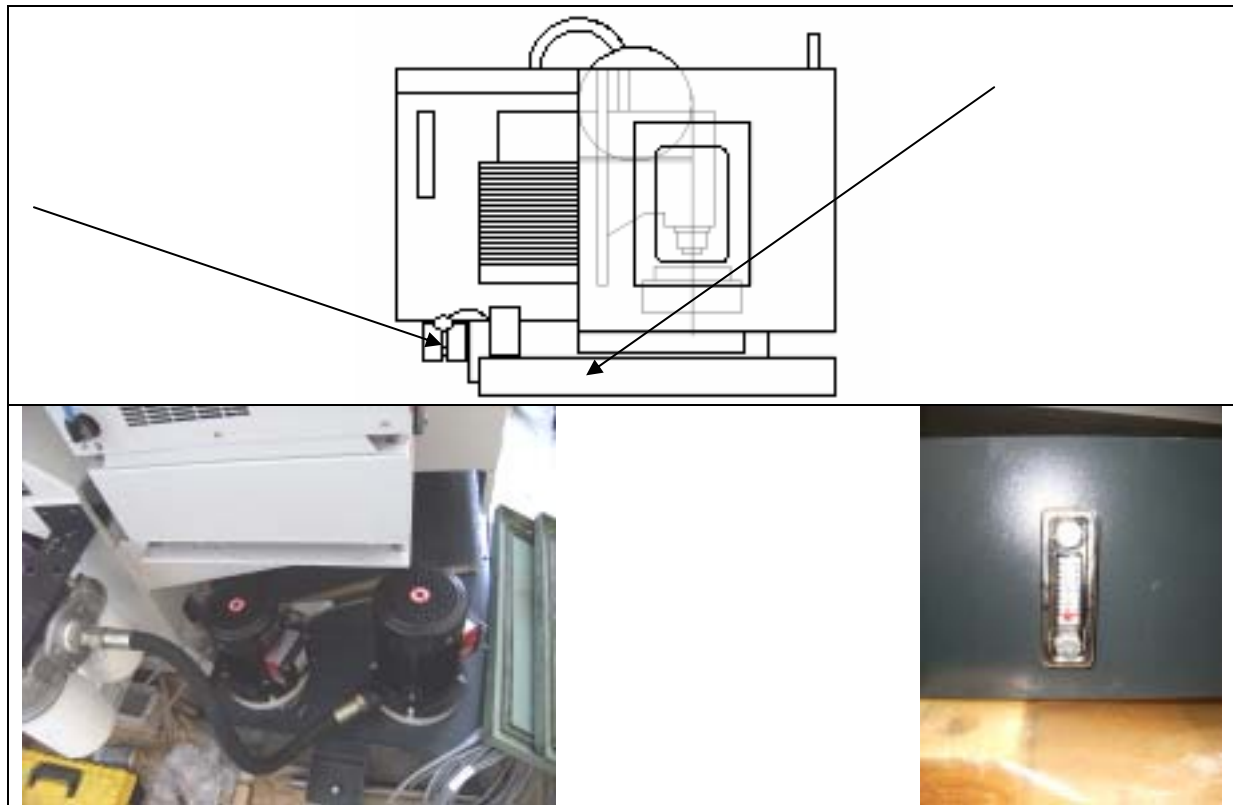

	Megjelölés: A HŰTŐFOLYADÉK SZINT ELLENŐRZÉSE, ESETLEGES SZIVÁRGÁS MEGSZÜNTETÉSE	
A gép száma:	IDŐKÖZ: 8 üzemóra	IDŐSZÜKSÉGLET: 5 perc

	BIZTONSÁGI UTASÍTÁSOK:	A KEZELŐ BIZTONSÁGI FELSZERELÉSE
	<ul style="list-style-type: none"> ➤ Áramtalanítsa a gépet az ellenőrzés ideje alatt! ➤ Miután végzett az ellenőrzéssel, helyezze áram alá a gépet, és győződjön meg annak tökéletes működéséről! 	



Szám	TEENDŐK/MAGYARÁZAT	SZERSZÁMOK/ ANYAGOK
1	A folyadékszintmérő segítségével ellenőrizze a hűtőfolyadék szintet!	Szemrevételezés
2	Ellenőrizze a hűtőfolyadék-tartály esetleges szivárgását!	Szemrevételezés
3	Ha szükséges, töltsse fel a hűtőfolyadék tartályt!	

	Megjelölés: A VÉSZVILLOGÓ ÉS ÁLLAPOTJELZŐ LÁMPA ELLENŐRZÉSE	
A gép száma:	IDŐKÖZ: 8 üzemóra	IDŐSZÜKSÉGLET: 5 perc

	BIZTONSÁGI UTASÍTÁSOK:	A KEZELŐ BIZTONSÁGI FELSZERELÉSE
	<ul style="list-style-type: none"> ➤ Kapcsolja kézi üzemmódba a gépet! ➤ Az ellenőrzés végeztével kapcsolja vissza automata üzemmódba a gépet! 	

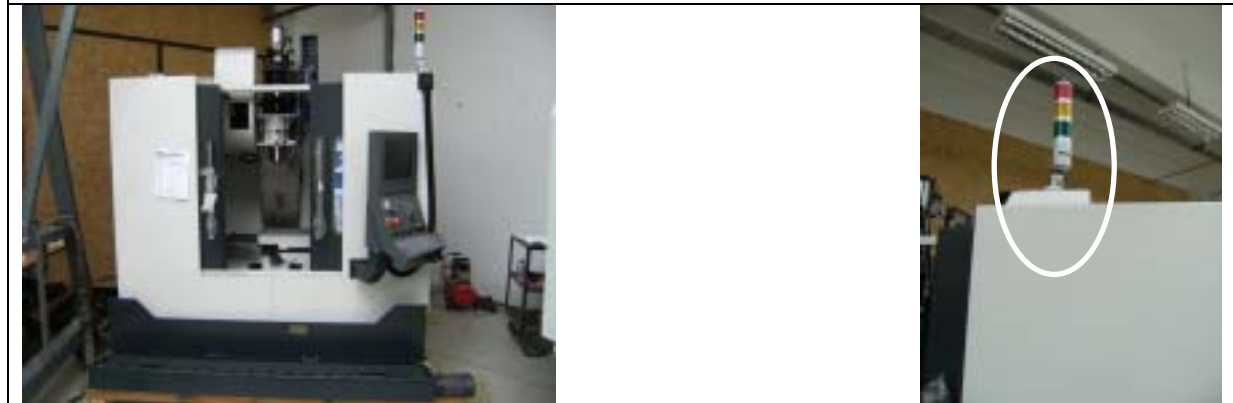
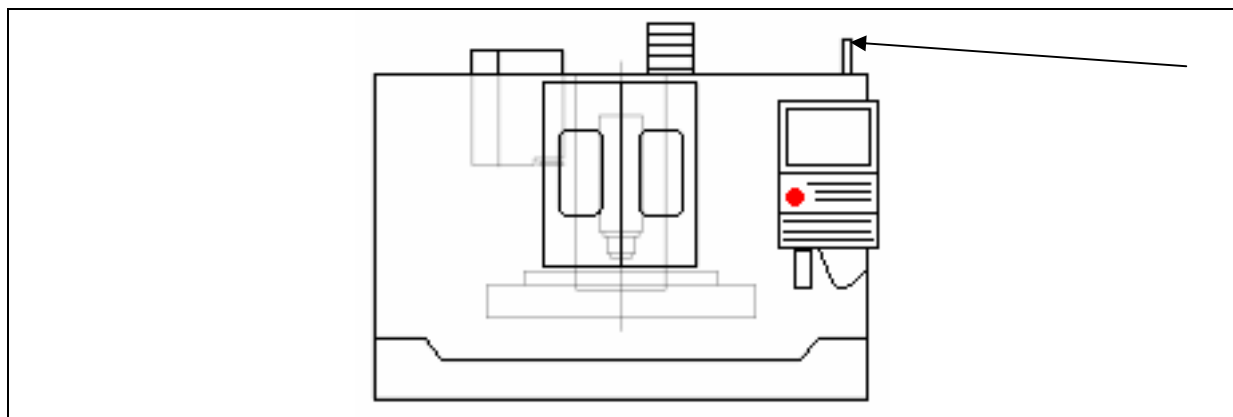

Szám	TEENDŐK/MAGYARÁZAT	SZERSZÁMOK/ ANYAGOK
1	Ellenőrizze a figyelmeztető lámpák helyes működését!	Szemrevételezés
2	Értesítse a szervizt, ha bármilyen hibát észlelt!	

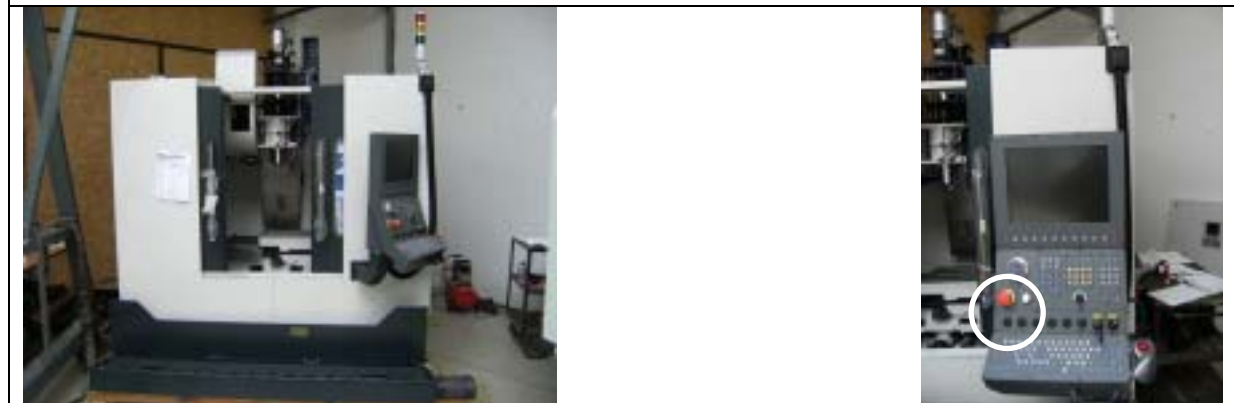
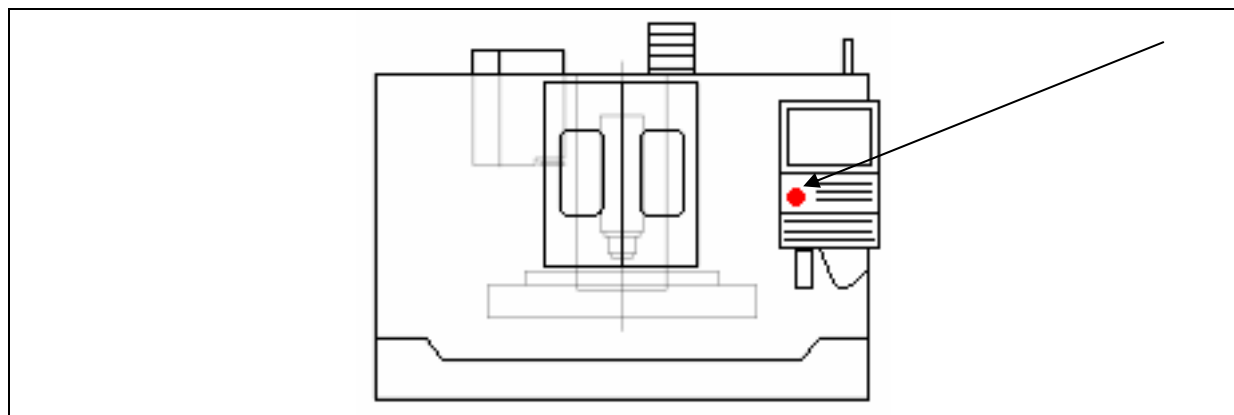

	Megjelölés: A VÉSZLEÁLLÍTÓ GOMB MŰKÖDÉSÉNEK ELLENŐRZÉSE	
A gép száma:	IDŐKÖZ: 8 üzemóra	IDŐSZÜKSÉGLET: 5 perc

	BIZTONSÁGI UTASÍTÁSOK	A KEZELŐ BIZTONSÁGI FELSZERELÉSE
	<ul style="list-style-type: none"> ➤ Kapcsolja kézi üzemmódba a gépet! ➤ Az ellenőrzés végeztével kapcsolja vissza automata üzemmódba a gépet! 	



Szám	TEENDŐK/MAGYARÁZAT	SZERSZÁMOK/ ANYAGOK
1	Munkadarab nélkül, automata üzemmódban indítsa el a gépet, ellenőrizze a vészleállító gomb működését! Minden mozgásnak azonnal meg kell állnia, a képernyőn hibaüzenetnek kell megjelennie.	
2	Értesítse a szervizt, ha bármilyen hibát észlelt!	

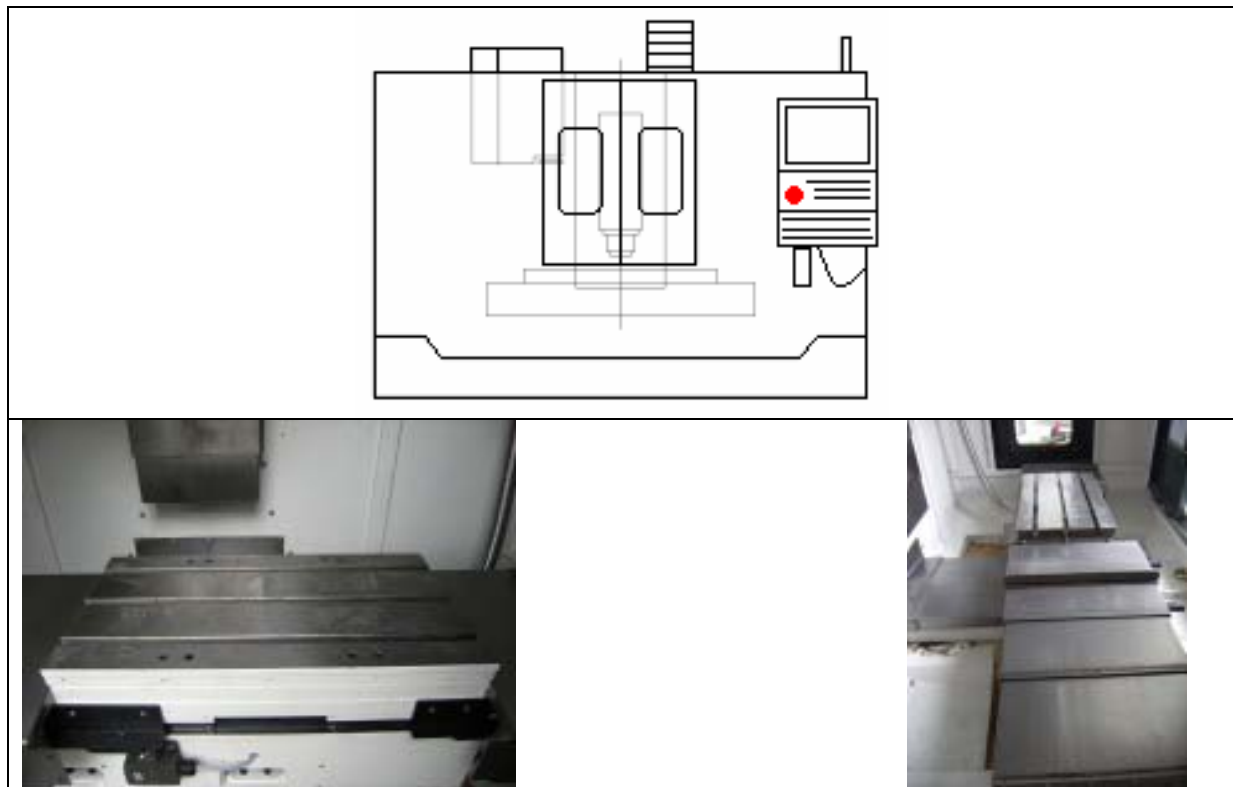

	Megjelölés: A FELGYÜLEMLETT FORGÁCS ELTÁVOLÍTÁSA A MUNKATÉRBŐL	
A gép száma:	IDŐKÖZ: 8 üzemóra	IDŐSZÜKSÉGLET: 15 perc

	BIZTONSÁGI UTASÍTÁSOK:	A KEZELŐ BIZTONSÁGI FELSZERELÉSE
	<ul style="list-style-type: none"> ➤ Kapcsolja kézi üzemmódba a gépet! ➤ Az ellenőrzés végeztével kapcsolja vissza automata üzemmódba a gépet! 	



Szám	TEENDŐK/MAGYARÁZAT	SZERSZÁMOK/ ANYAGOK
1	Állítsa le a tengelyek mozgását és állítsa az override kapcsolót 0 %-ra. Kefével vagy vízszugárral távolítsa el a lerakódott forgácsot, hogy biztosítsa a gép megfelelő működését. SŰRÍTETT LEVEGŐ HASZNÁLATA TILOS!	Víz/Kefe
2	A felgyülemlt forgács akadályozza a gép megfelelő működését.	

	Megjelölés: A GÉP TISZTÍTÁSA	
A gép száma:	IDŐKÖZ: 50 üzemóra	IDŐSZÜKSÉGLET: 30 perc

	BIZTONSÁGI UTASÍTÁSOK:	A KEZELŐ BIZTONSÁGI FELSZERELÉSE
	<ul style="list-style-type: none"> ➤ Áramtalanítsa a gépet a tisztítás ideje alatt! ➤ Miután végzett a tisztítással, helyezze áram alá a gépet, és győződjön meg annak tökéletes működéséről! 	

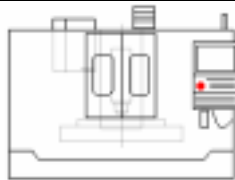

Szám	TEENDŐK/MAGYARÁZAT	SZERSZÁMOK/ ANYAGOK
1	A gép gondos tisztítása elengedhetetlen a gép megfelelő működése érdekében. Legyen különösen óvatos a gép belsejének, az ablakoknak és az ajtóknak a tisztításakor! SOHA NE HASZNÁLJON SŰRÍTETT LEVEGŐT A GÉP TISZTÍTÁSÁHOZ!	Víz/Kefe/Géprongy
2	Takarítsa fel az olajat és egyéb folyadékokat a gép környékéről!	
3	Ellenőrizze, hogy a festés nem-e hólyagosodott fel! Amennyiben igen, lépjen kapcsolatba a szervizzel!	Szemrevételezés
4	Ellenőrizze, hogy a fémfelületeken nincs-e rozsdá! Amennyiben igen, lépjen kapcsolatba a hűtőfolyadék szállítójával!	Szemrevételezés

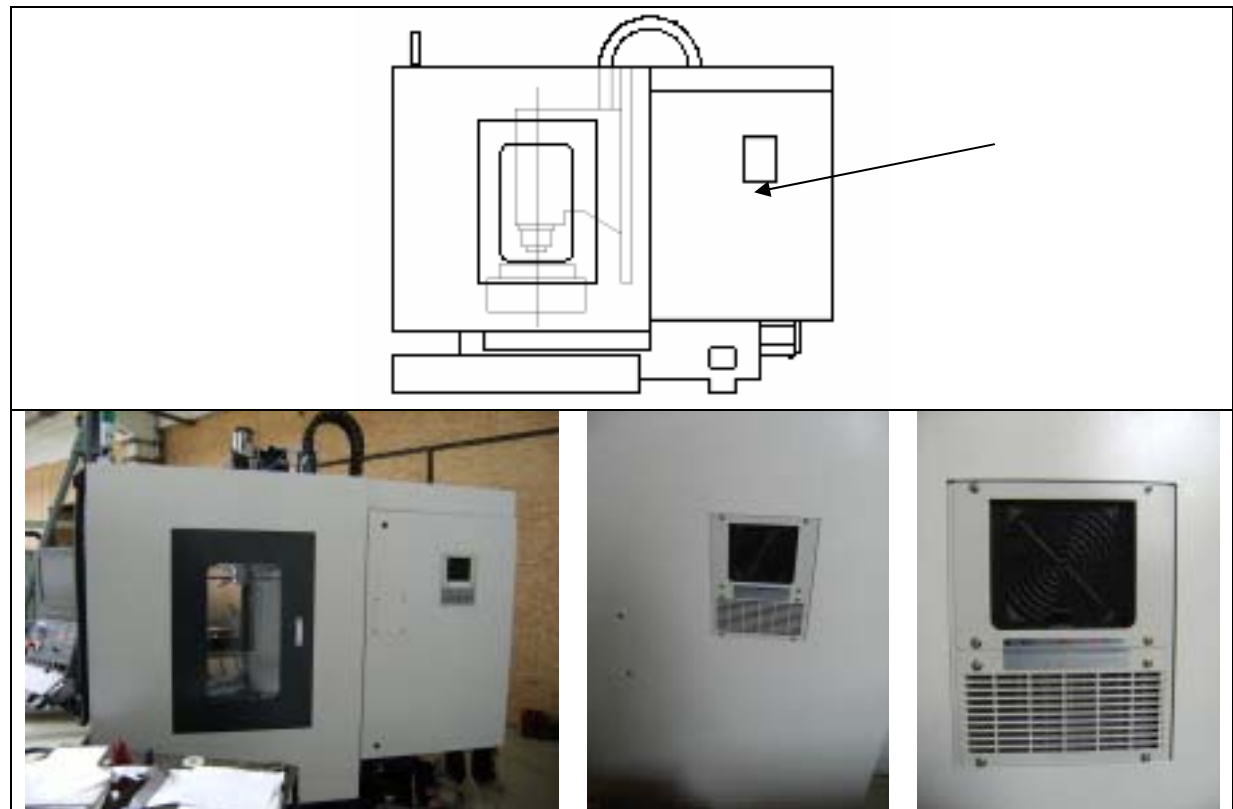

	Megjelölés: A VILLAMOSSZEKRÉNY HŰTŐVENTILLÁTOR SZŰRŐJÉNEK TISZTÍTÁSA	
A gép száma:	IDŐKÖZ: 50 üzemóra	IDŐSZÜKSÉGLET: 10 perc

	BIZTONSÁGI UTASÍTÁSOK:	A KEZELŐ BIZTONSÁGI FELSZERELÉSE
	<ul style="list-style-type: none"> ➤ Áramtalanítsa a gépet a tisztítás ideje alatt! ➤ Miután végzett a tisztítással, helyezze áram alá a gépet, és győződjön meg annak tökéletes működéséről! 	



Szám	TEENDŐK/MAGYARÁZAT	SZERSZÁMOK/ ANYAGOK
1	Ellenőrizze, hogy a szekrényajtó megfelelően zár-e! MINDIG zárva kell lennie a pormentesség érdekében. A zárat CSAK kulccsal szabad kinyitni!	Szemrevételezés
2	Ellenőrizze a szűrő állapotát!	Szemrevételezés
3	Ha a szűrő piszkos vagy sérült, tisztítsa meg vagy cserélje ki az állapotától függően! Amennyiben hibát észlel, lépjen kapcsolatba a szervizzel!	

	Megjelölés: A FŐORSÓ SZERSZÁMBEFOGÓ RÉSZÉNEK TISZTÍTÁSA	
A gép száma:	IDŐKÖZ: 50 üzemóra	IDŐSZÜKSÉGLET: 30 perc

	BIZTONSÁGI UTASÍTÁSOK:	A KEZELŐ BIZTONSÁGI FELSZERELÉSE
	<ul style="list-style-type: none"> ➤ Áramtalanítsa a gépet az ellenőrzés ideje alatt! ➤ Miután végzett az ellenőrzéssel, helyezze áram alá a gépet, és győződjön meg annak tökéletes működéséről! 	

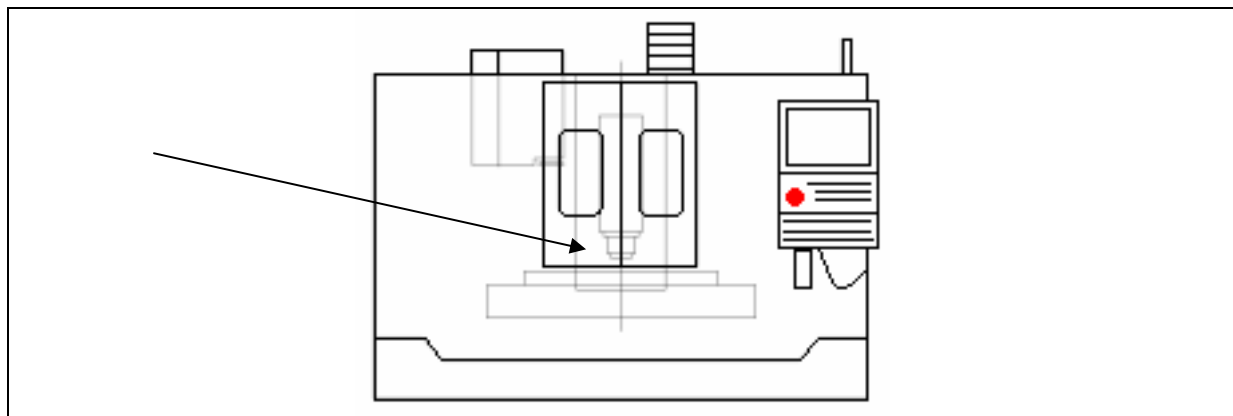

Szám	TEENDŐ/MAGYARÁZAT	SZERSZÁMOK/ ANYAGOK
1	Törölje tisztára, szárazra a főorsó belső kúpját, ellenőrizze a kúpfelületét, nincs-e belső sérülés, a szerszámbehúzó patron sérült-e! A tisztítás végén gépolajjal törölje át a kúpot!	Géprongy/Gépolaj

	Megjelölés: A FORGÁCSKIHORDÓ ÁTVIZSGÁLÁSA	
A gép száma:	IDŐKÖZ: 50 üzemóra	IDŐSZÜKSÉGLET: 15 perc

	BIZTONSÁGI UTASÍTÁSOK:	A KEZELŐ BIZTONSÁGI FELSZERELÉSE
	<ul style="list-style-type: none"> ➤ Kapcsolja kézi üzemmódba a gépet! ➤ Az ellenőrzés végeztével kapcsolja vissza automata üzemmódba a gépet! 	

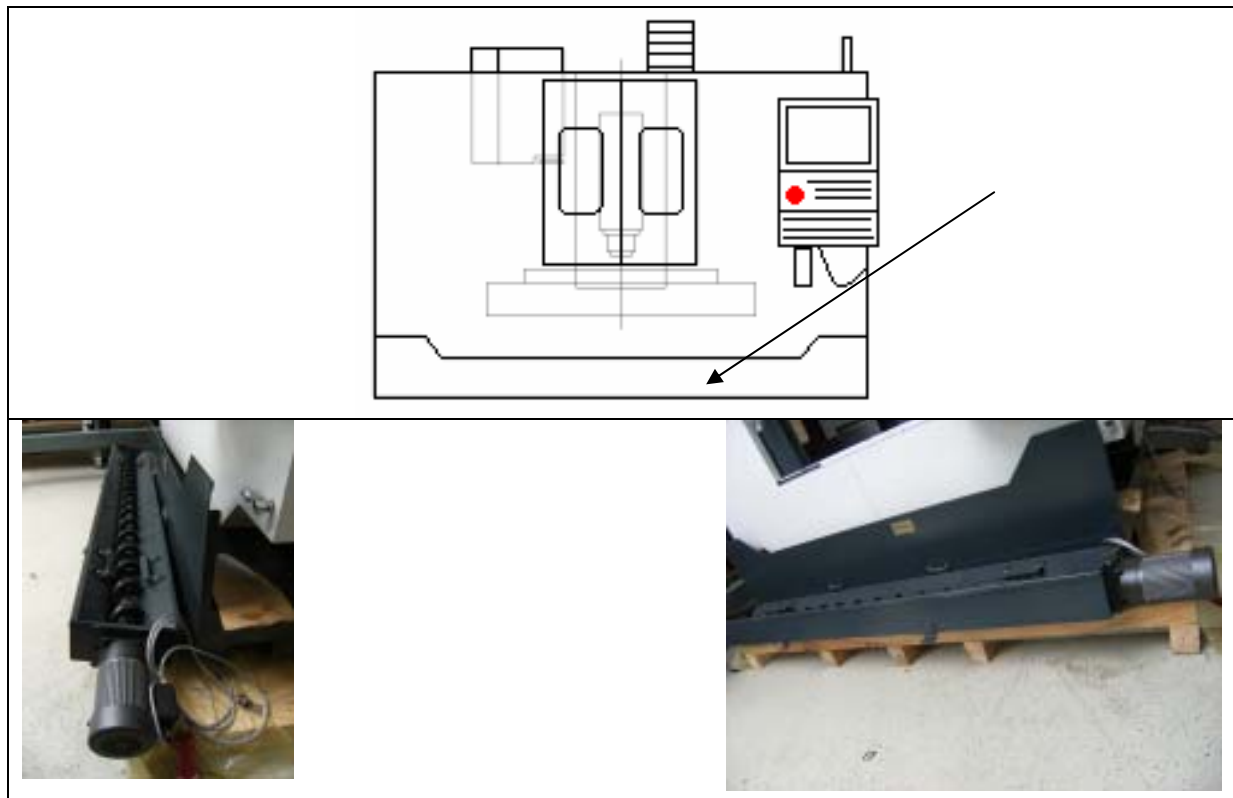

Szám	TEENDŐK/MAGYARÁZAT	SZERSZÁMOK/ ANYAGOK
1	Vizsgálja meg, hogy nem érzékel-e szokatlan zajt, vagy hűtőfolyadék szivárgást! Ellenőrizze a kihordó spirál állapotát!	Szemrevételezés/ Hallgatás
2	Értesítse a szervizt, ha problémát észlelt!	

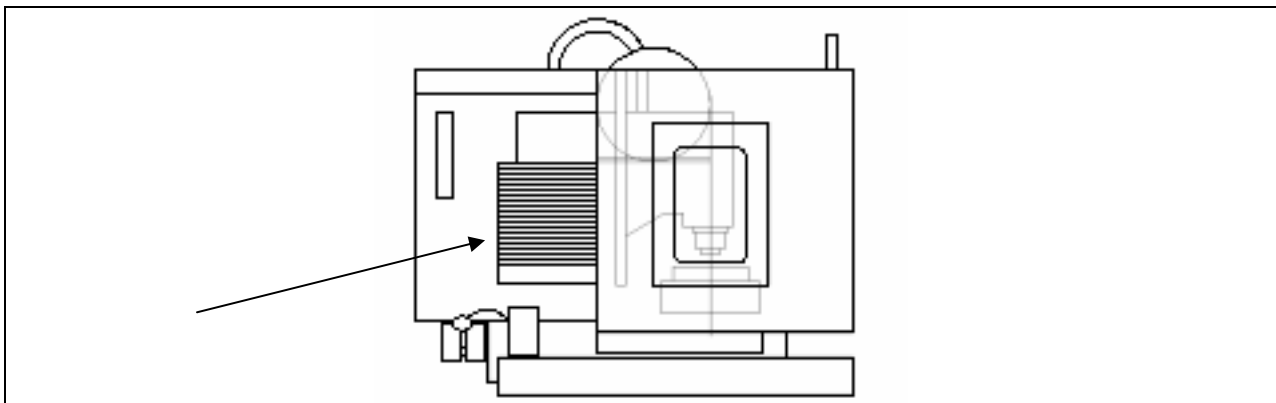

	Megjelölés: A FŐORSÓ KLÍMABERENDEZÉSÉNEK ELLENŐRZÉSE	
A gép száma:	IDŐKÖZ: 50 üzemóra	IDŐSZÜKSÉGLET: 5 perc

	BIZTONSÁGI UTASÍTÁSOK:	A KEZELŐ BIZTONSÁGI FELSZERELÉSE
	<ul style="list-style-type: none"> ➤ Áramtalanítsa a gépet az ellenőrzés ideje alatt! ➤ Miután végzett az ellenőrzéssel, helyezze áram alá a gépet, és győződjön meg annak tökéletes működéséről! 	



Szám	TEENDŐK/MAGYARÁZAT	SZERSZÁMOK/ ANYAGOK
1	Ellenőrizze a hűtőolaj tartályban lévő hűtőolaj mennyiségét!	Szemrevételezés
2	Ha szükséges töltsse fel, hogy megelőzze a klímaberendezés meghibásodását, valamint a főorsócsapágyak túlmelegedését!	Hűtőfolyadék
3	Ellenőrizze a klímaberendezés levegőszűrőjét!	Szemrevételezés
4	Ha koszos, vagy sérült, tisztítsa meg, illetve cserélje ki!	Vegyszeres víz

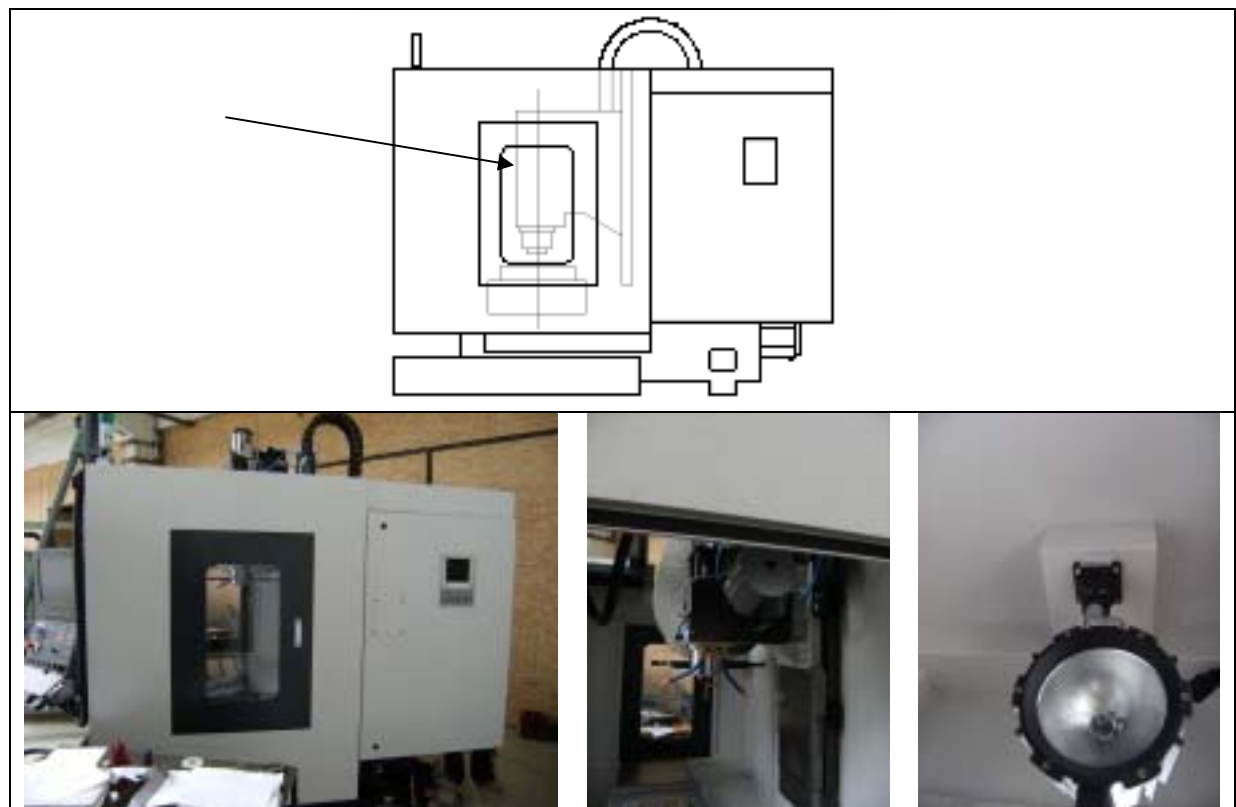

	Megjelölés: A MUNKATÉR LÁMPA ELLENŐRZÉSE, TISZTÍTÁSA	
A gép száma:	IDŐKÖZ: 50 üzemóra	IDŐSZÜKSÉGLET: 5 perc

	BIZTONSÁGI UTASÍTÁSOK:	A KEZELŐ BIZTONSÁGI FELSZERELÉSE
	<ul style="list-style-type: none"> ➤ Áramtalanítsa a gépet a tisztítás ideje alatt! ➤ Miután végzett a tisztítással, helyezze áram alá a gépet, és győződjön meg annak tökéletes működéséről! 	



Szám	TEENDŐK/MAGYARÁZAT	SZERSZÁMOK/ ANYAGOK
1	Tisztítsa le a lámpát, ellenőrizze a kábelcsatlakozásokat, ha szükséges, cserélje ki az izzót!	Géprongy
2	Értesítse a szervizt, ha bármilyen hibát észlelt!	

	Megjelölés: A SZERSZÁMON KERESZTÜLI HŰTÉS SZŰRŐJÉNEK ELLENŐRZÉSE	
A gép száma:	IDŐKÖZ: 50 üzemóra	IDŐSZÜKSÉGLET: 5 perc

	BIZTONSÁGI UTASÍTÁSOK:	A KEZELŐ BIZTONSÁGI FELSZERELÉSE
	<ul style="list-style-type: none"> ➤ Kapcsolja kézi üzemmódba a gépet! ➤ Az ellenőrzés ideje alatt kapcsolja be a szerszámon keresztüli hűtést! ➤ Az ellenőrzés végeztével kapcsolja vissza automata üzemmódba a gépet! 	

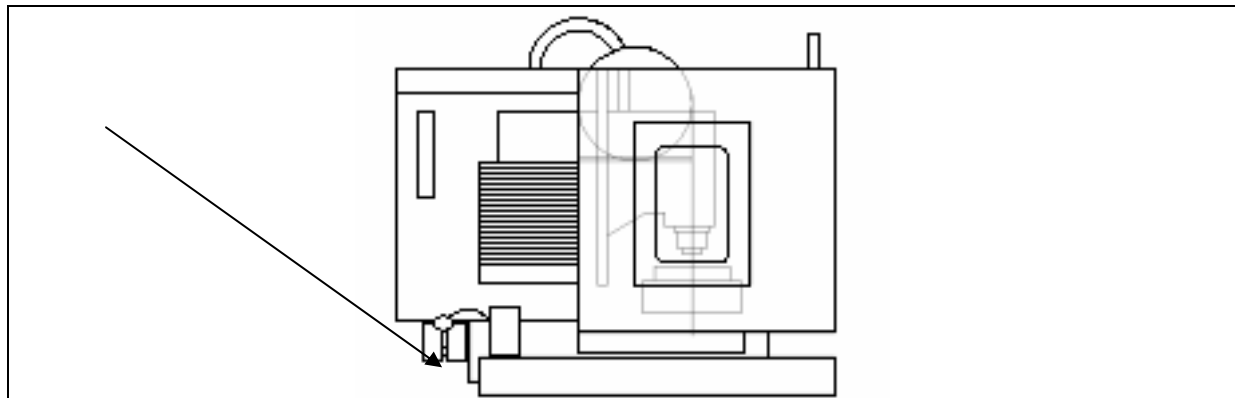

Szám	TEENDŐK/MAGYARÁZAT	SZERSZÁMOK/ ANYAGOK
1	Ellenőrizze a szerszámon keresztüli hűtés szűrőinek állapotát!	Szemrevételezés
2	Ha a szűrő elhasználódott (manométer piros mezőjébe lép a mutató), cserélje ki!	

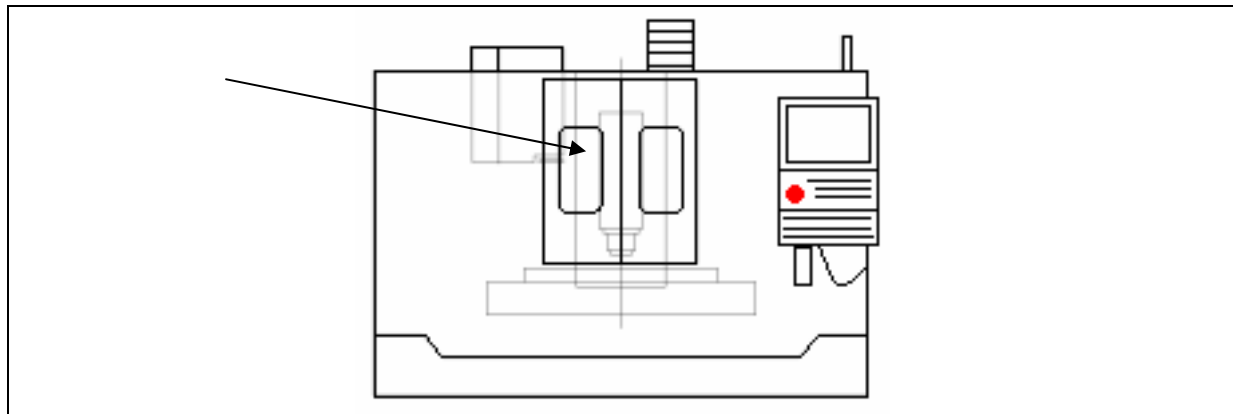

	Megjelölés: A SZERSZÁMON KERESZTÜLI HÚTÁS FORGÓBEVEZETŐJÉNEK ELLENŐRZÉSE	
A gép száma:	IDŐKÖZ: 50 üzemóra	IDŐSZÜKSÉGLET: 5 perc

	BIZTONSÁGI UTASÍTÁSOK:	A KEZELŐ BIZTONSÁGI FELSZERELÉSE
	<ul style="list-style-type: none"> ➤ Kapcsolja kézi üzemmódba a gépet! ➤ Az ellenőrzés végeztével kapcsolja vissza automata üzemmódba a gépet! 	



Szám	TEENDŐK/MAGYARÁZAT	SZERSZÁMOK/ ANYAGOK
1	Ellenőrizze a forgóbevezető állapotát: zajosság, szivárgás!	Szemrevételezés/ Tapintás
2	Értesítse a szervizt, ha bármilyen hibát észlelt!	

	Megjelölés: A FŐORSÓMOTOR HŰTŐVENTILLÁTOR TISZTÍTÁSA	
A gép száma:	IDŐKÖZ: 200 üzemóra	IDŐSZÜKSÉGLET: 10 perc

	BIZTONSÁGI UTASÍTÁSOK:	A KEZELŐ BIZTONSÁGI FELSZERELÉSE
	<ul style="list-style-type: none"> ➤ Áramtalanítsa a gépet az ellenőrzés ideje alatt! ➤ Miután végzett az ellenőrzéssel, tisztítással, helyezze áram alá a gépet, és győződjön meg annak tökéletes működéséről! 	

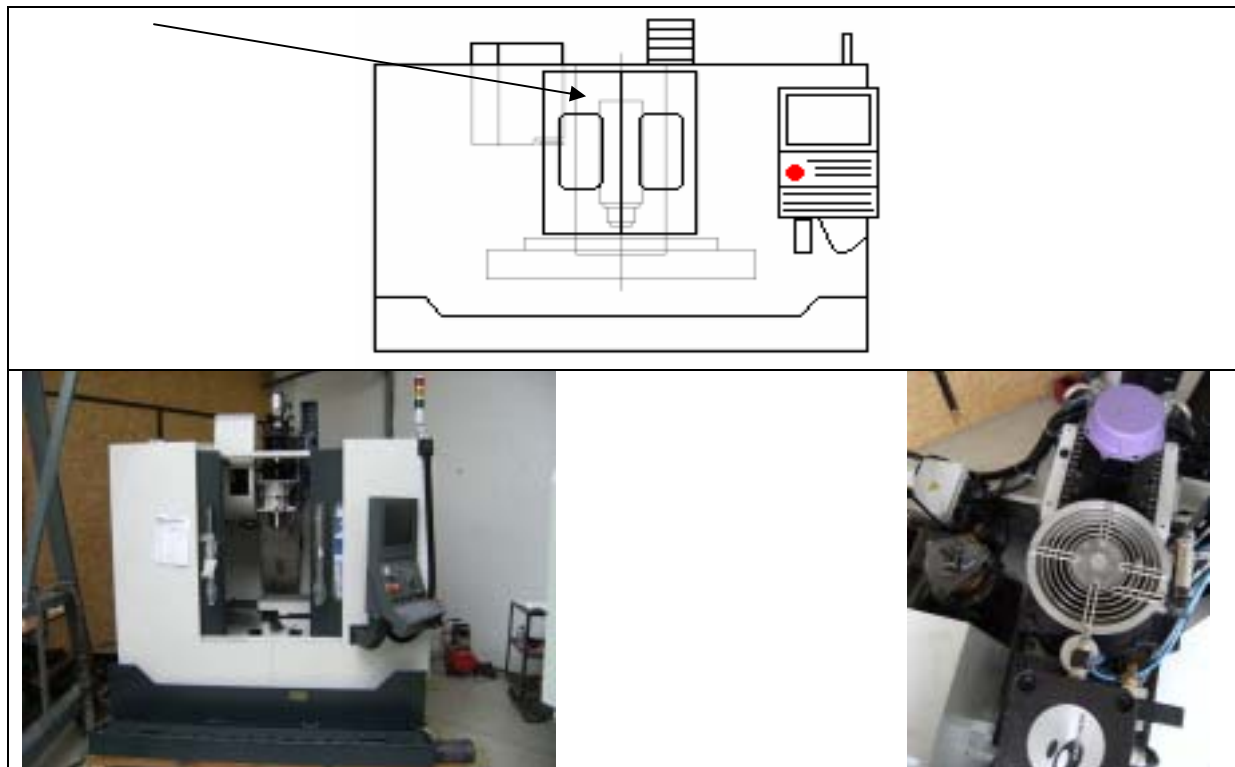

Szám	TEENDŐK/MAGYARÁZAT	SZERSZÁMOK/ ANYAGOK
1	Ellenőrizze, hogy a főorsómotor hűtőventillátora elkoszolódott-e, ha igen akkor tisztítsa ki!	Szemrevételezés/ Géprongy
2	A szellőzőrendszer tisztítása szükséges a motor megfelelő működéséhez.	

	Megjelölés: AZ ÖSSZECSÚSZÓ BURKOLAT ÁLLAPOTÁNAK ELLENŐRZÉSE ÉS TISZTÍTÁSA	
A gép száma:	IDŐKÖZ: 200 üzemóra	IDŐSZÜKSÉGLET: 60 perc

	BIZTONSÁGI UTASÍTÁSOK:	A KEZELŐ BIZTONSÁGI FELSZERELÉSE
	<ul style="list-style-type: none"> ➤ Kapcsolja kézi üzemmódba a gépet! ➤ Az ellenőrzés végeztével kapcsolja vissza automata üzemmódba a gépet! 	

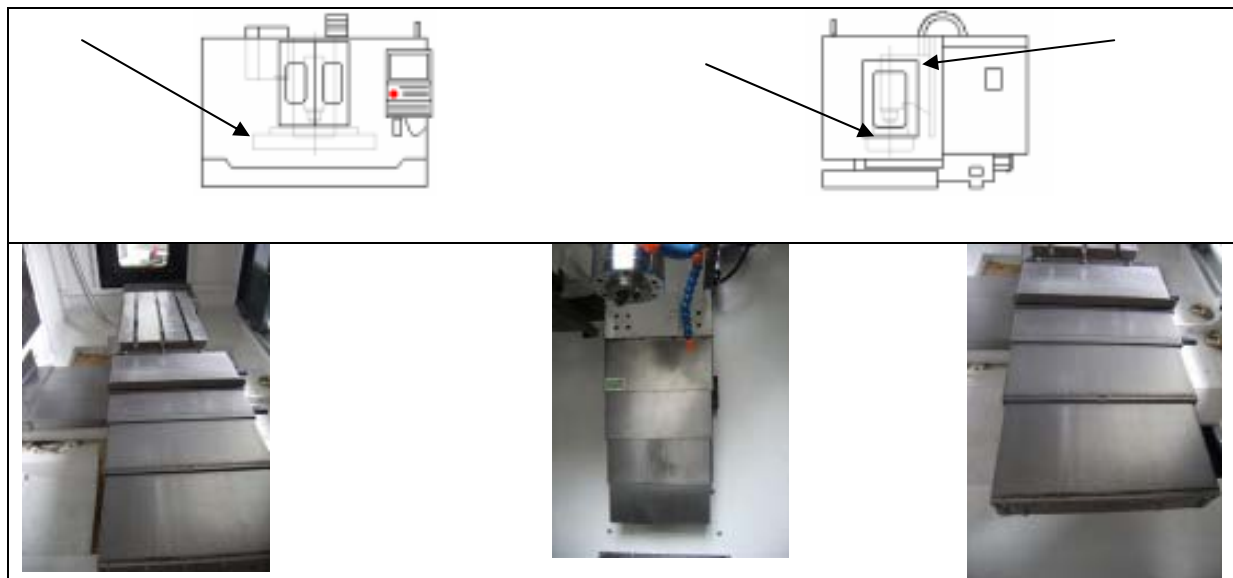

Szám	TEENDŐK/MAGYARÁZAT	SZERSZÁMOK/ ANYAGOK
1	Ellenőrizze, hogy az összeecsúszó burkolat akad-e, vagy nyikorog, ha igen, akkor forgács szorulhatott az elemek közé!	Szemrevételezés
2	Ellenőrizze a tömítógumik, törلők, a tartó görgők és a végütköző állapotát!	Szemrevételezés
3	Kenje meg az összeecsúszható burkolat elemeit!	Kenőolaj
4	Értesítse a szervizt, ha bármilyen hibát észlelt!	

	Megjelölés: A VEZETÉKTÖRLŐK ÁLLAPOTÁNAK ELLENŐRZÉSE	
A gép száma:	IDŐKÖZ: 200 üzemóra	IDŐSZÜKSÉGLET: 15 perc

	BIZTONSÁGI UTASÍTÁSOK:	A KEZELŐ BIZTONSÁGI FELSZERELÉSE
	<ul style="list-style-type: none"> ➤ Áramtalanítsa a gépet az ellenőrzés ideje alatt! ➤ Miután végzett az ellenőrzéssel, helyezze áram alá a gépet, és győződjön meg annak tökéletes működéséről! 	

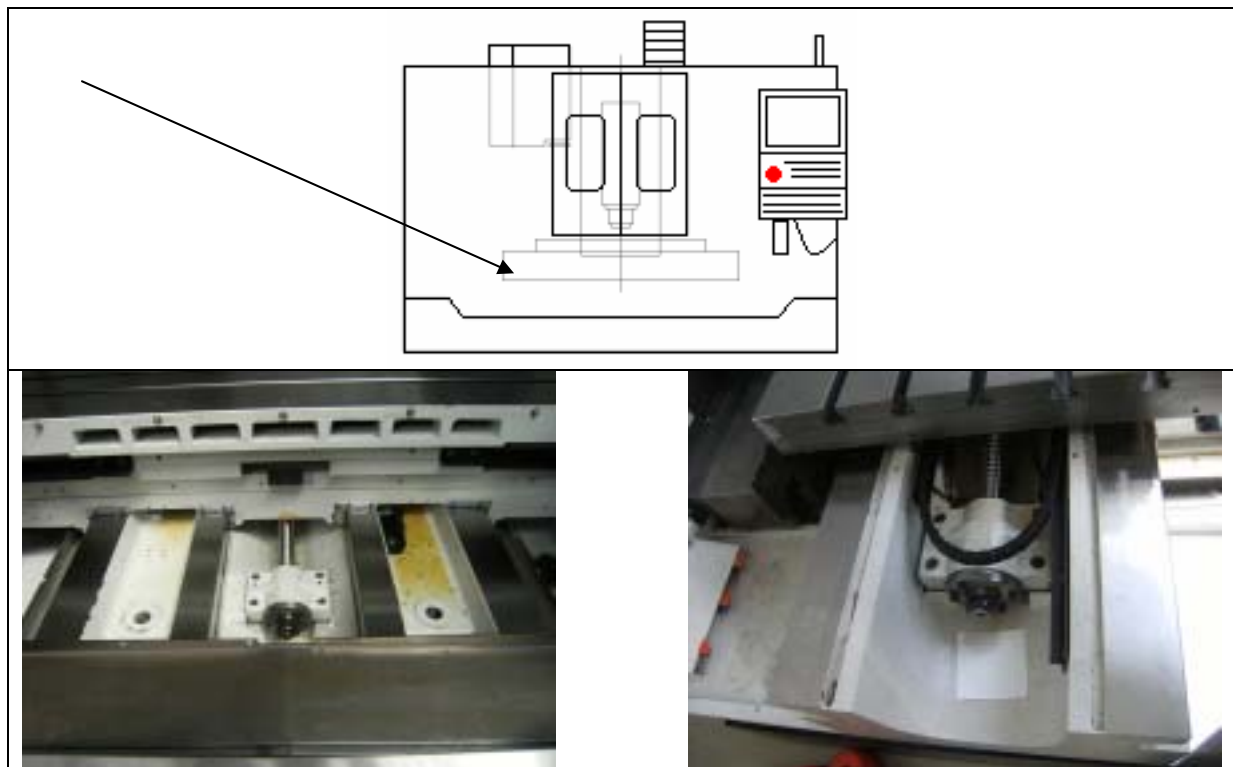

Szám	TEENDŐK/MAGYARÁZAT	SZERSZÁMOK/ ANYAGOK
1	A teleszkópos burkolatot bontsa le, húzza a vezetékek végére!	Imbuszkulcs
2	A szabaddá váló csúszóvezetékeknél ellenőrizze a vezetéktörlők állapotát! Kézzel mozgassa el a szánt, majd vissza, az irányváltási pontoknál olajcsíknak kell megjelennie.	Szemrevételezés
	Az olajcsík hiánya a vezetéktörlők kopására utal, ebben az esetben értesítse a szervizt!	

Megjelölés: A FORGÁCSSZÁLLÍTÓ TISZTÍTÁSA		
A gép száma:	IDŐKÖZ: 500 üzemóra	IDŐSZÜKSÉGLET: 30 perc

	BIZTONSÁGI UTASÍTÁSOK:	A KEZELŐ BIZTONSÁGI FELSZERELÉSE
	<ul style="list-style-type: none"> ➤ Áramtalanítsa a gépet az ellenőrzés ideje alatt! ➤ Miután végzett az ellenőrzéssel, helyezze áram alá a gépet, és győződjön meg annak tökéletes működéséről! 	

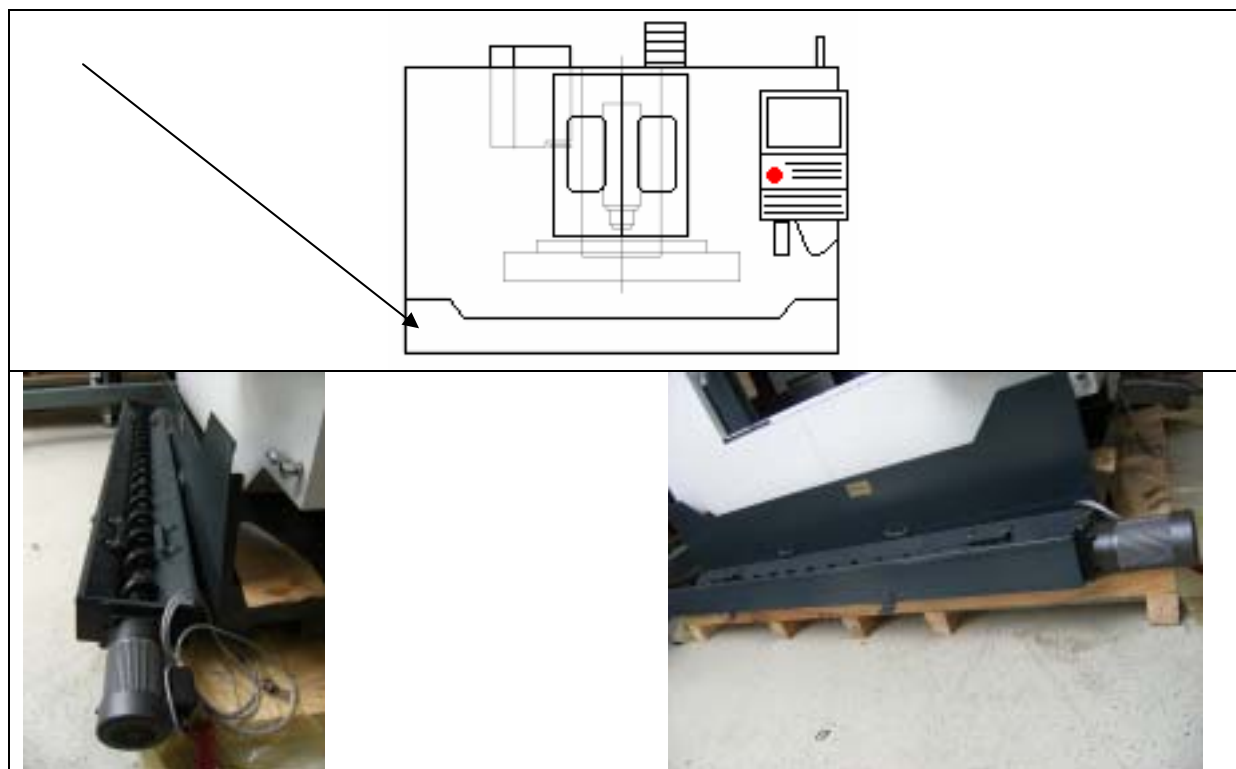

Szám	TEENDŐK/MAGYARÁZAT	SZERSZÁMOK/ ANYAGOK
1	Húzza ki a helyéről a forgácsszállítót és alaposan takarítsa ki! A takarításhoz kefét és vízugarat használjon! SOHA NE HASZNÁLJON SŰRÍTETT LEVEGŐT!	Víz/kefe
2	A tisztítás után tolja vissza a helyére a forgácsszállítót!	

	Megjelölés: A HŰTŐVÍZTARTÁLY TISZTÍTÁSA	
A gép száma:	IDŐKÖZ: 500 üzemóra	IDŐSZÜKSÉGLET: 30 perc

	BIZTONSÁGI UTASÍTÁSOK:	A KEZELŐ BIZTONSÁGI FELSZERELÉSE
	<ul style="list-style-type: none"> ➤ Áramtalanítsa a gépet az ellenőrzés ideje alatt! ➤ Miután végzett az ellenőrzéssel, helyezze áram alá a gépet, és győződjön meg annak tökéletes működéséről! 	

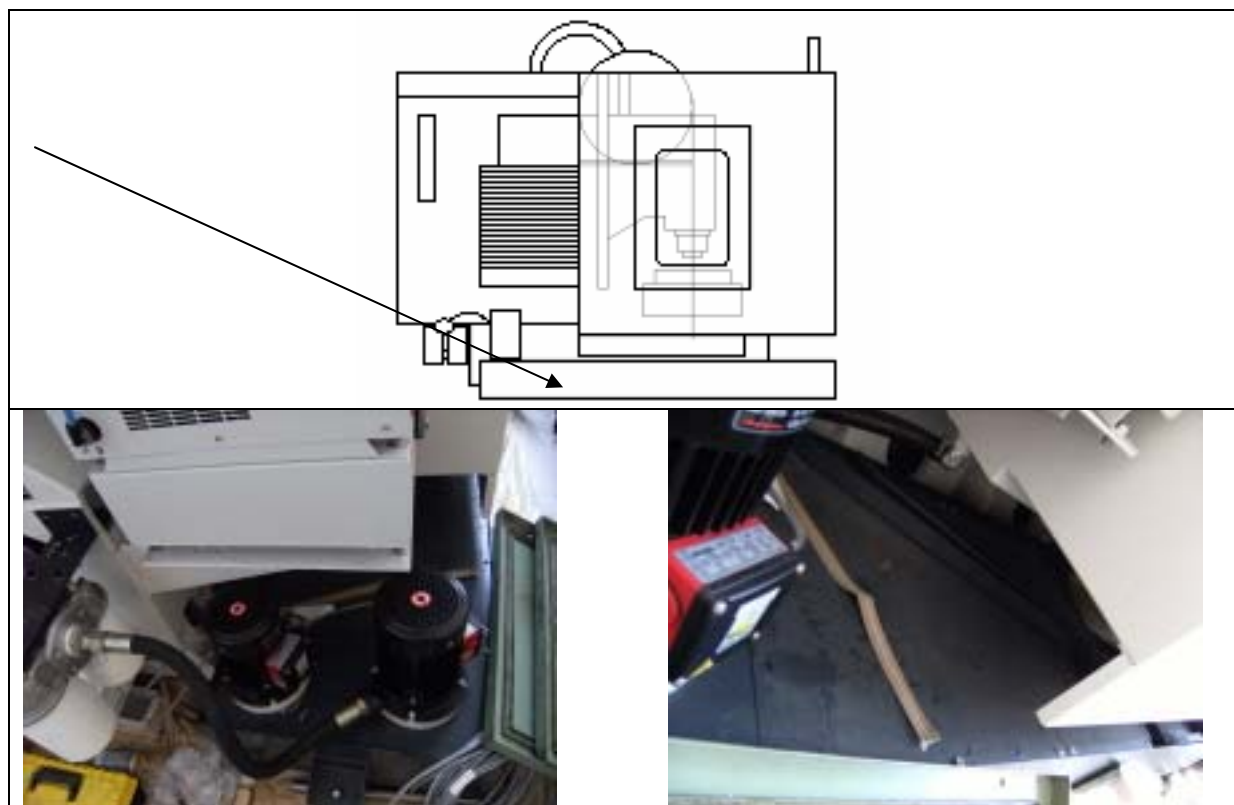

Szám	TEENDŐ/MAGYARÁZAT	SZERSZÁMOK/ ANYAGOK
1	Eressze le a hűtőfolyadékot és alaposan takarítsa ki, távolítsa el minden szennyeződést!	Víz/kefe

	Megjelölés: AZ ÁLTALÁNOS GÉPMŰKÖDÉS ELLENŐRZÉSE	
A gép száma:	IDŐKÖZ: 500 üzemóra	IDŐSZÜKSÉGLET: 60 perc

	BIZTONSÁGI UTASÍTÁSOK:	A KEZELŐ BIZTONSÁGI FELSZERELÉSE
	<ul style="list-style-type: none"> ➤ Kapcsolja kézi üzemmódba a gépet! ➤ Az ellenőrzés végeztével kapcsolja vissza automata üzemmódba a gépet! 	

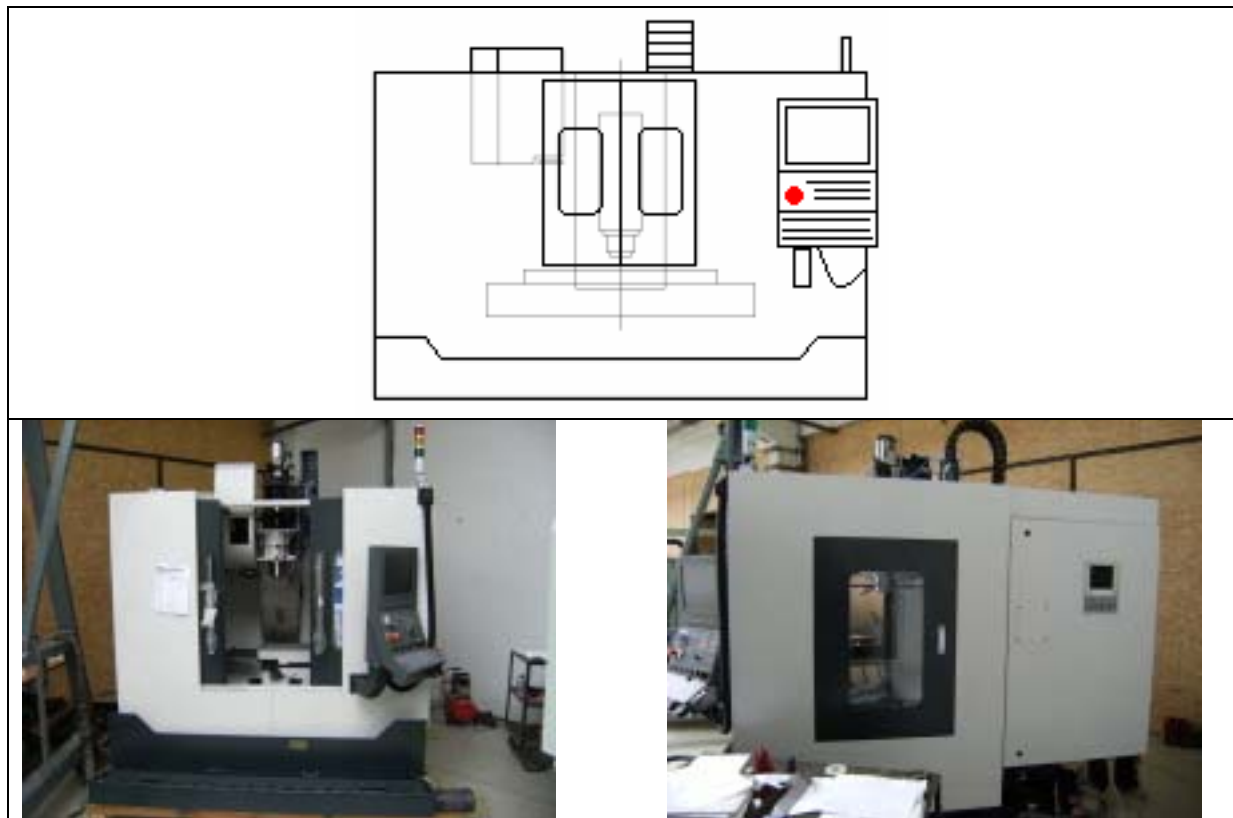

Szám	TEENDŐ/MAGYARÁZAT	SZERSZÁMOK/ ANYAGOK
1	Miután kézi üzemmódba kapcsolta a gépet, ellenőrizze a gépet működés közben, ellenőrizze a főorsó forgását, a szerszámcsereelőt, a hűtőrendszert, a tengelyek mozgását, stb.! Ellenőrizze a vezérlőpultot, a gépi kezelőgombok nem lötyögnek-e, reagál-e minden funkcióra! CSAK MINDEN FUNKCIÓT TÖKÉLETESEN ELLÁTÓ GÉPPEL SZABAD DOLGOZNI!	Szemrevételezés

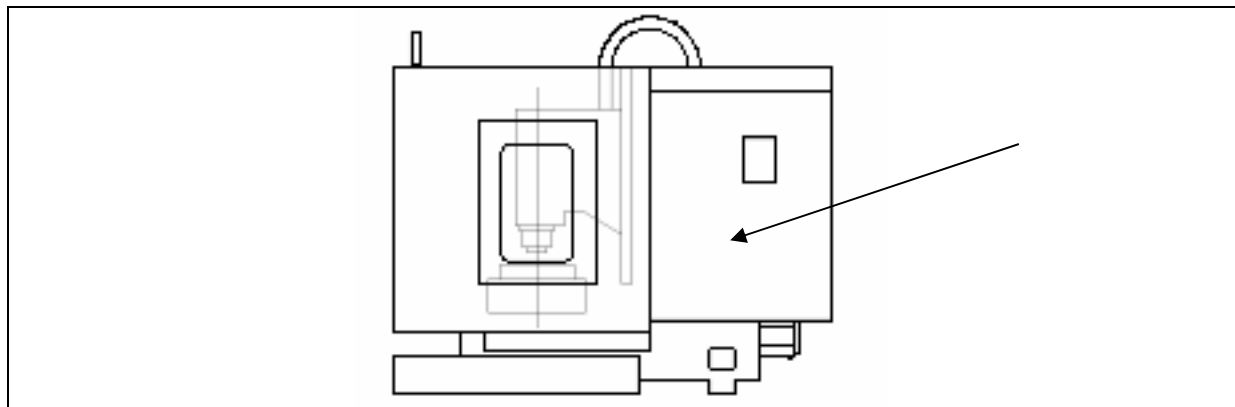

	Megjelölés: A HŐMÉRSÉKLET ELLENŐRZÉSE AZ ELEKTROMOS KAPCSOLÓSZEKRÉNYBEN	
A gép száma:	IDŐKÖZ: 500 üzemóra	IDŐSZÜKSÉGLET: 5 perc

	BIZTONSÁGI UTASÍTÁSOK:	A KEZELŐ BIZTONSÁGI FELSZERELÉSE
	<ul style="list-style-type: none"> ➤ Kapcsolja kézi üzemmódba a gépet! ➤ Az ellenőrzés végeztével kapcsolja vissza automata üzemmódba a gépet! 	



Szám	TEENDŐK/MAGYARÁZAT	SZERSZÁMOK/ ANYAGOK
1	Ellenőrizze a hőmérsékletet az elektromos kapcsolószekrényben! Ha magas értéket olvas le (40°C felett), akkor ellenőrizze a hűtőrendszert!	Hőmérő
2	Értesítse a szervizt, ha a hiba továbbra is fennáll!	

	Megjelölés: AZ ELEKTROMOS KÁBELEK ÉS CSATLAKOZÓK, VÉDŐCSÖVEK, ENERGIAVEZETŐK ELLENŐRZÉSE	
A gép száma:	IDŐKÖZ: 500 üzemóra	IDŐSZÜKSÉGLET: 10 perc

	BIZTONSÁGI UTASÍTÁSOK:	A KEZELŐ BIZTONSÁGI FELSZERELÉSE
	<ul style="list-style-type: none"> ➤ Áramtalanítsa a gépet az ellenőrzés ideje alatt! ➤ Miután végzett az ellenőrzéssel, helyezze áram alá a gépet, és győződjön meg annak tökéletes működéséről! 	

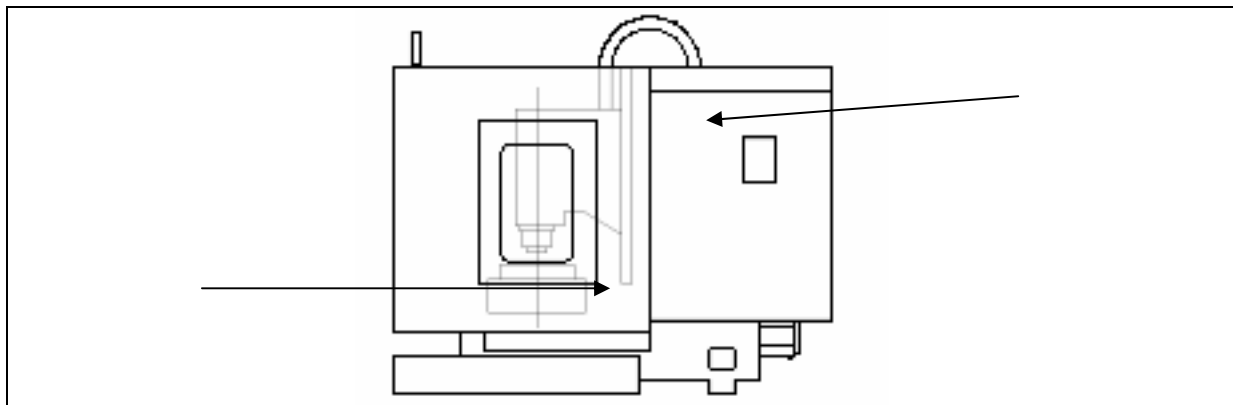

Szám	TEENDŐK/MAGYARÁZAT	SZERSZÁMOK/ ANYAGOK
1	Ellenőrizze az elektromos kábelek és csatlakozók, védőcsövek, energiavezetők állapotát! Amennyiben a javítás helyben elvégezhető, gondoskodjon a kellő tömítésről, tömszelencék rögzítéséről! ENNEK FIGYELMEN KÍVÜL HAGYÁSA SÚLYOS SÉRÜLÉST EREDMÉNYEZHET!	Szemrevételezés
2	Értesítse a szervizt minden sérülésről (kábel, csatlakozó, tömszelence)!	

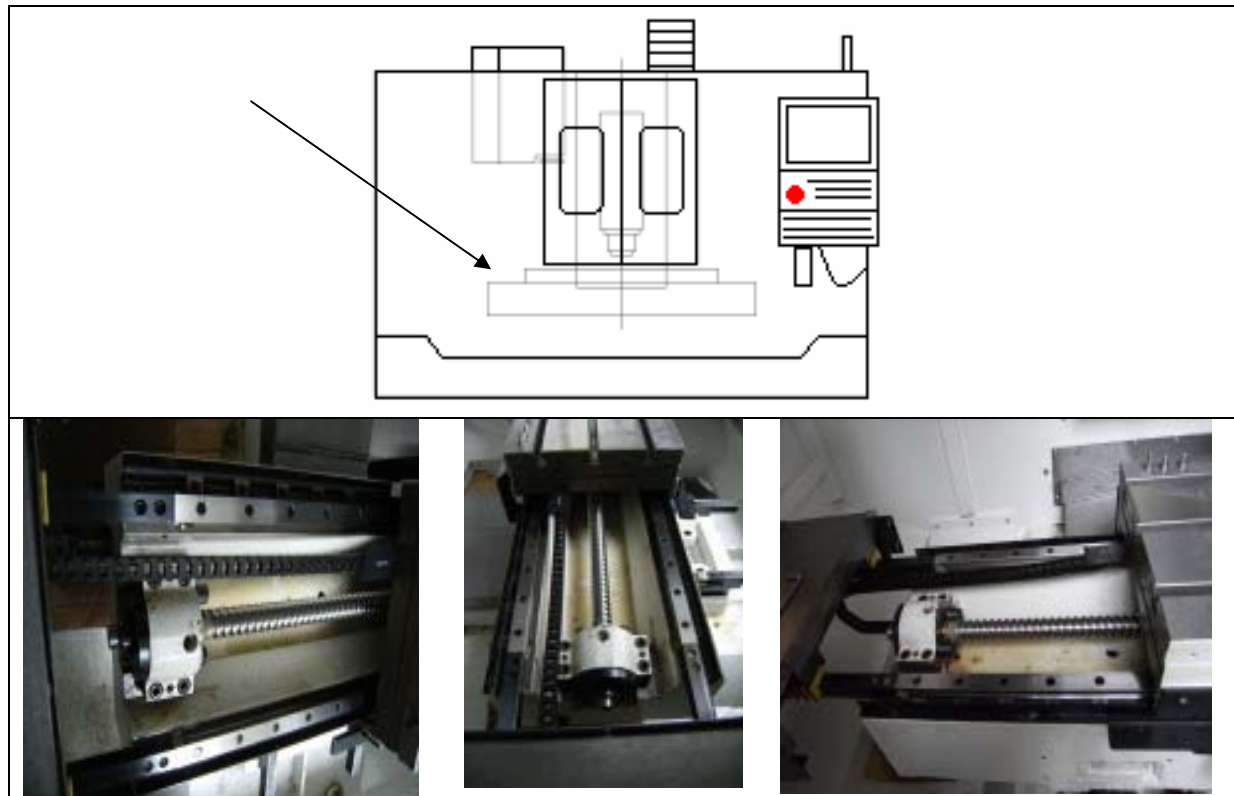

	Megjelölés: GOLYÓSORSÓK ELLENŐRZÉSE (ZAJOSSÁG, REZGÉS)	
A gép száma:	IDŐKÖZ: 1000 üzemóra	IDŐSZÜKSÉGLET: 15 perc

	BIZTONSÁGI UTASÍTÁSOK:	A KEZELŐ BIZTONSÁGI FELSZERELÉSE
	<ul style="list-style-type: none"> ➤ Kapcsolja kézi üzemmódba a gépet! ➤ Az ellenőrzés végeztével kapcsolja vissza automata üzemmódba a gépet! 	



Szám	TEENDŐK/MAGYARÁZAT	SZERSZÁMOK/ ANYAGOK
1	Távolítsa el a golyósorsó védőburkolatokat! A tengelyek mozgatásával ellenőrizze, hogy minden rendben működik-e!	Szemrevételezés/hallgatás
2	Értesítse a szervizt, ha szokatlan zajt hallott, vagy szokatlan rezgést érzékelt!	

	Megjelölés: REZGÉSEK, SZOKATLAN HANGOK ÉS SÉRÜLÉS ELLENŐRZÉSE A SZERVÓMOTOROKNÁL	
A gép száma:	IDŐKÖZ: 1000 üzemóra	IDŐSZÜKSÉGLET: 5 perc

	BIZTONSÁGI UTASÍTÁSOK:	A KEZELŐ BIZTONSÁGI FELSZERELÉSE
	<ul style="list-style-type: none"> ➤ Kapcsolja kézi üzemmódba a gépet! ➤ Az ellenőrzés végeztével kapcsolja vissza automata üzemmódba a gépet! 	

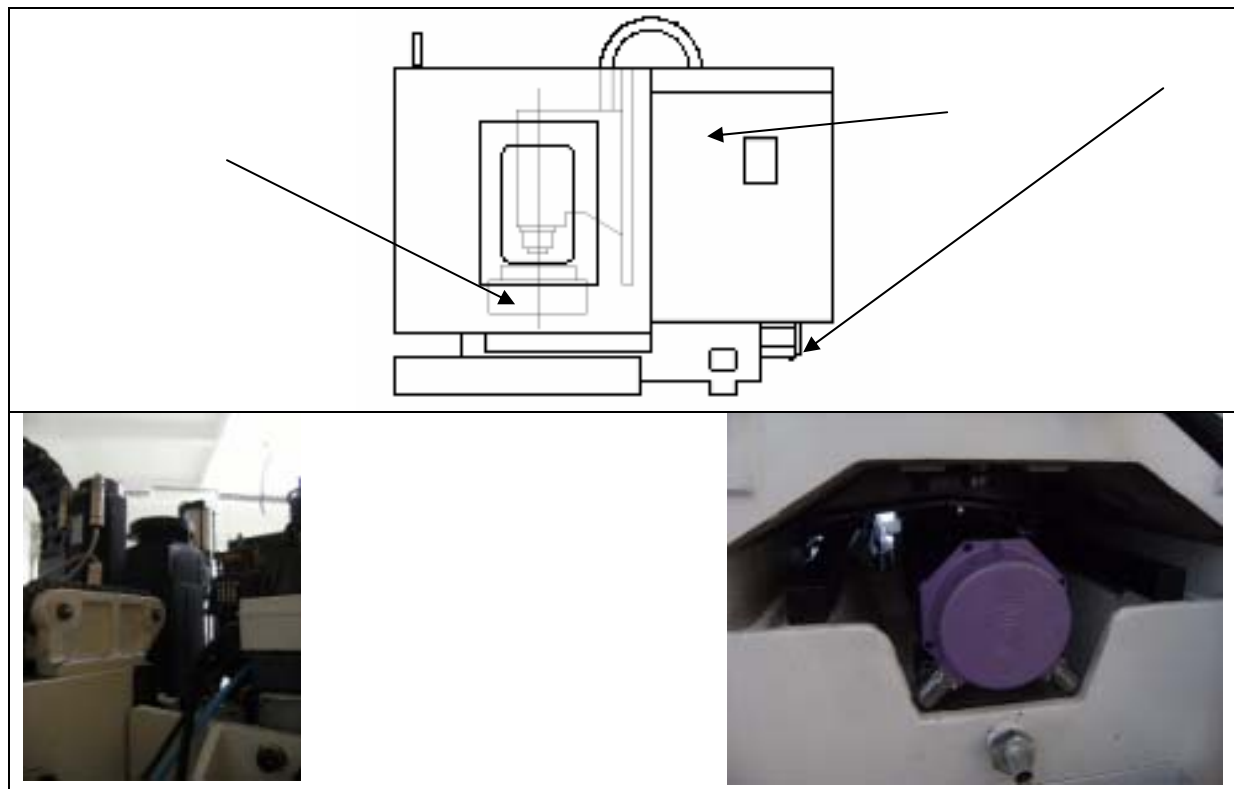

Szám	TEENDŐK/MAGYARÁZAT	SZERSZÁMOK/ ANYAGOK
1	Miután kézi üzemmódba kapcsolta a gépet, ellenőrizze a szervomotorokat, hogy szokatlan hangot, rezgést, sérülést észlel-e!	Szemrevételezés/ Hallgatás
2	Értesítse a szervizt, ha hibát észlelt!	

	Megjelölés: A GÉP SZINTEZÉSÉNEK ELLENŐRZÉSE	
A gép száma:	IDŐKÖZ: 1000 üzemóra	IDŐSZÜKSÉGLET: 15 perc

	BIZTONSÁGI UTASÍTÁSOK:	A KEZELŐ BIZTONSÁGI FELSZERELÉSE
	<ul style="list-style-type: none"> ➤ Áramtalanítsa a gépet az ellenőrzés ideje alatt! ➤ Miután végzett az ellenőrzéssel, helyezze áram alá a gépet, és győződjön meg annak tökéletes működéséről! 	

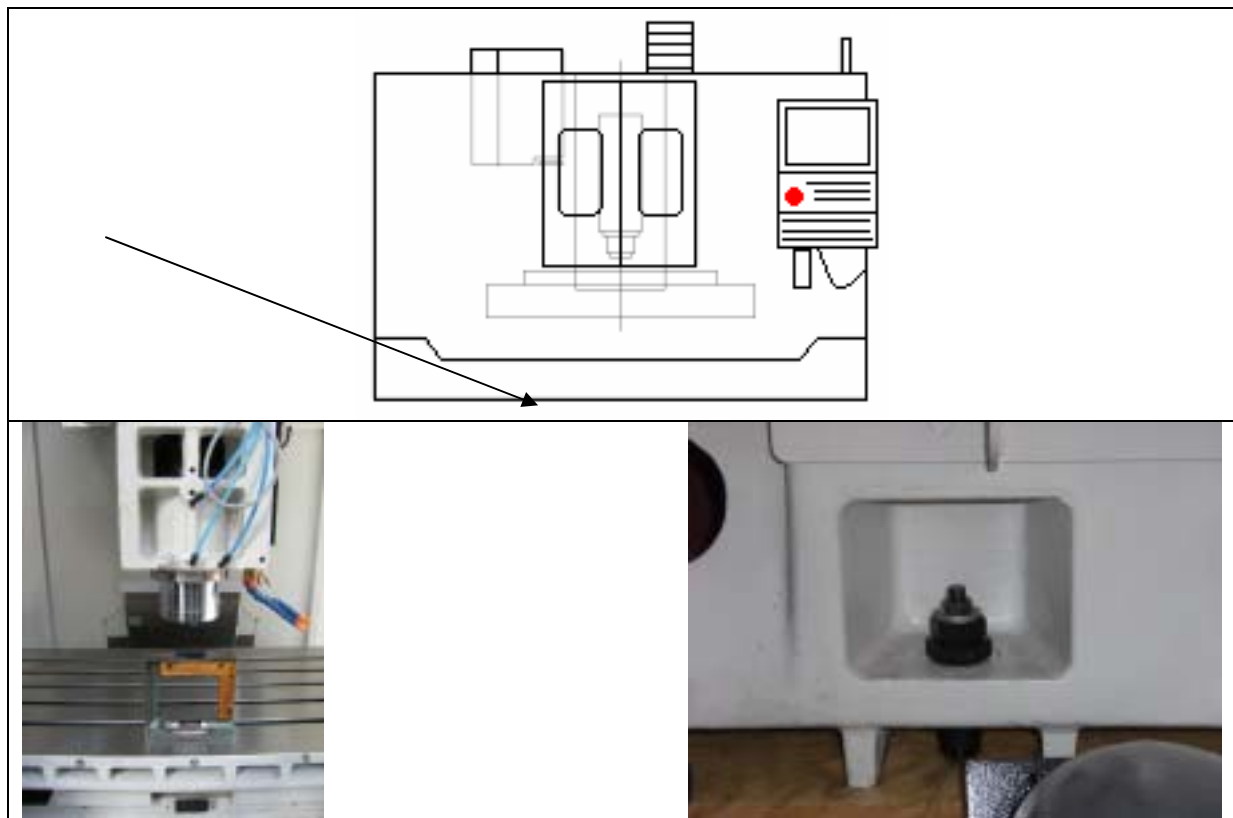

Szám	TEENDŐK/MAGYARÁZAT	SZERSZÁMOK/ ANYAGOK
1	Ellenőrizze a gép szintezettségét, használjon vízszintmérőt!	Precíziós vízszintmérő
2	Ha bármi rendellenességet fedezett fel, szintezze ki a gépet! A gép a szintezőcsavarok segítségével állítható be.	Csavarkulcs

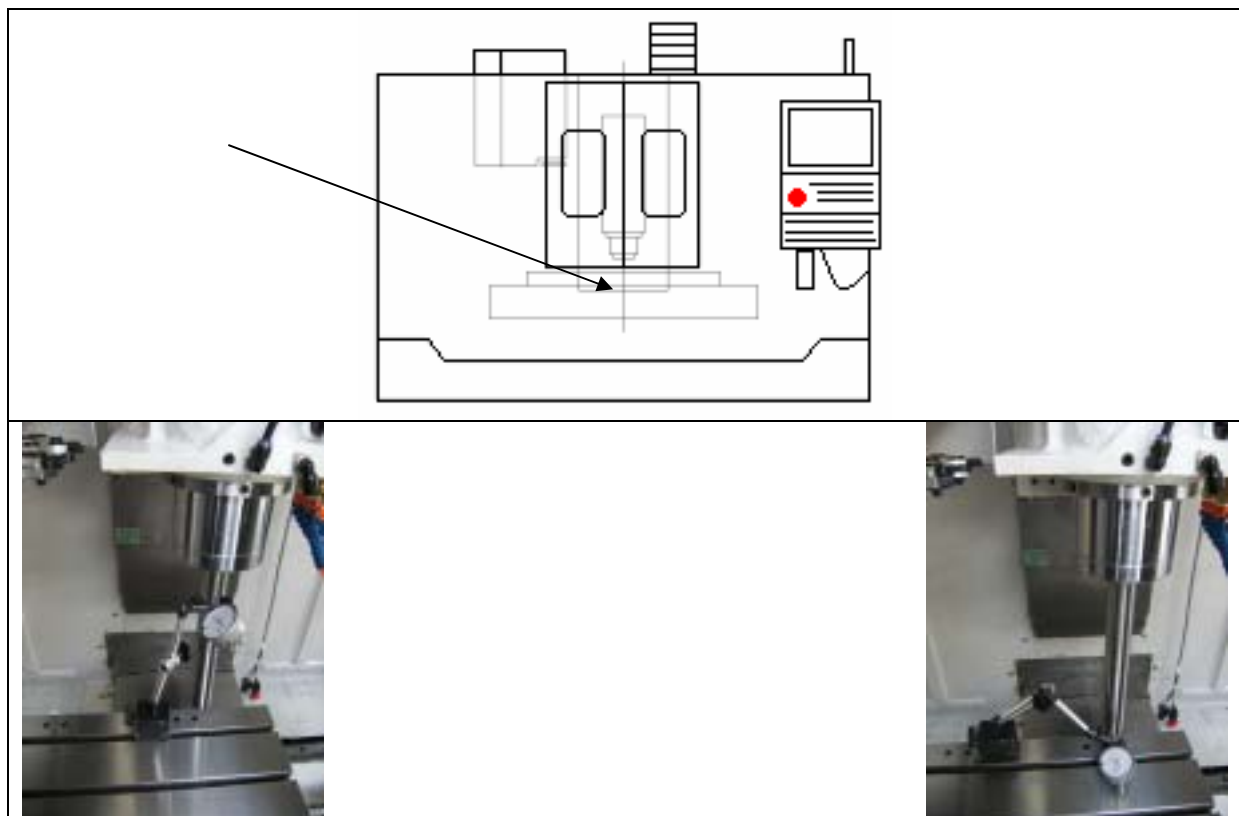

	Megjelölés: A FŐORSÓKÚP RADIÁLIS ÜTÉSÉNEK ELLENŐRZÉSE	
A gép száma:	IDŐKÖZ: 1000 üzemóra	IDŐSZÜKSÉGLET: 10 perc

	BIZTONSÁGI UTASÍTÁSOK:	A KEZELŐ BIZTONSÁGI FELSZERELÉSE
	<ul style="list-style-type: none"> ➤ Kapcsolja kézi üzemmódba a gépet! ➤ Az ellenőrzés végeztével kapcsolja vissza automata üzemmódba a gépet! 	



Szám	TEENDŐK/MAGYARÁZAT	SZERSZÁMOK/ ANYAGOK
1	Ellenőrizze a főorsókúp radiális ütését, rögzítse az adatokat!	Mérőóra, mérőtüske
2	Értesítse a szervizt, ha nagyobb értéket mér, mint amekkora a gép pontossági mérési jegyzőkönyvében szerepel!	

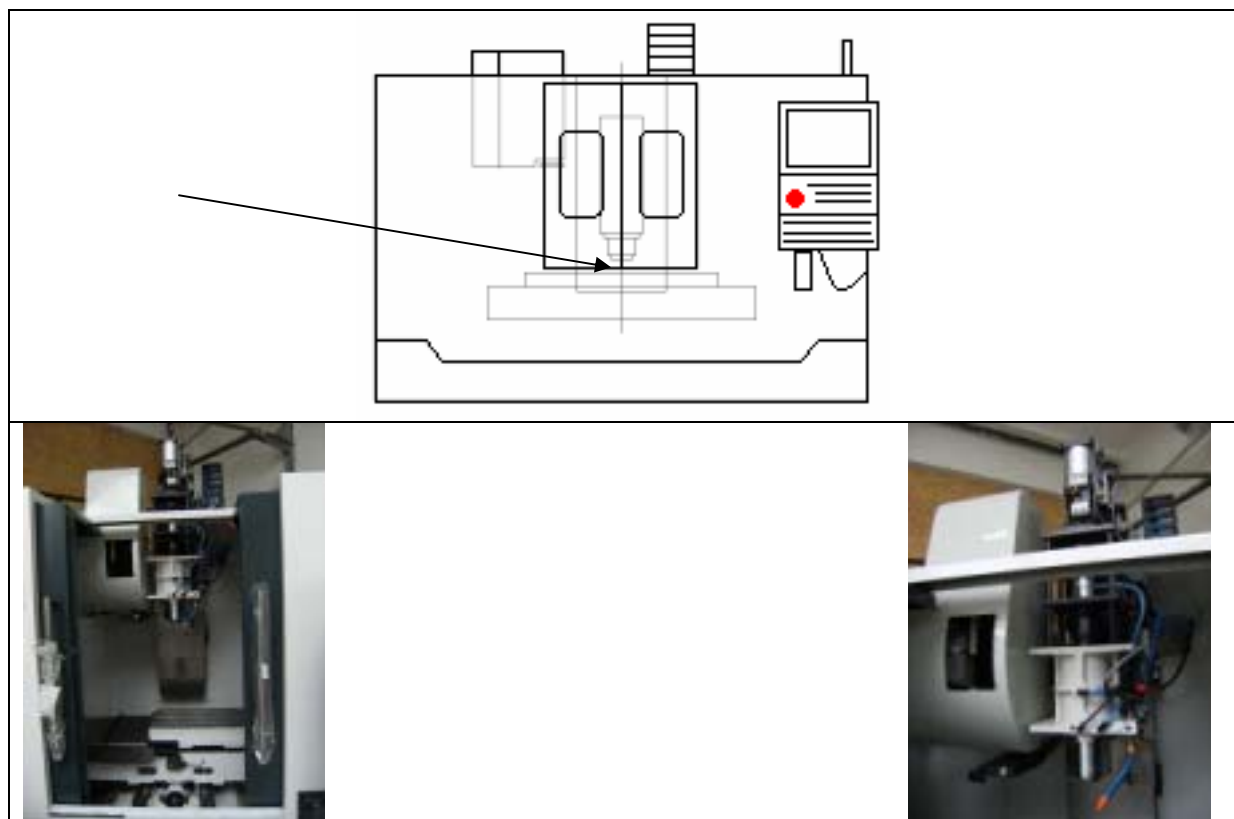

	Megjelölés: A FŐORSÓ ELLENŐRZÉSE JÁRATÁS KÖZBEN	
A gép száma:	IDŐKÖZ: 1000 üzemóra	IDŐSZÜKSÉGLET: 10 perc

	BIZTONSÁGI UTASÍTÁSOK:	A KEZELŐ BIZTONSÁGI FELSZERELÉSE
	<ul style="list-style-type: none"> ➤ Kapcsolja kézi üzemmódba a gépet! ➤ Az ellenőrzés végeztével kapcsolja vissza automata üzemmódba a gépet! 	



Szám	TEENDŐK/MAGYARÁZAT	SZERSZÁMOK/ ANYAGOK
1	A főorsó járatása közben figyelje meg, hogy észlel-e szokatlan zajokat, rezgéseket!	Szemrevételezés/ Hallgatás
2	Ellenőrizze a főorsócsapágy hőmérsékletét és bizonyosodjon meg arról, hogy nincs-e túlmelegedés!	Hőmérő
3	Értesítse a szervizt, ha problémát érzékel!	

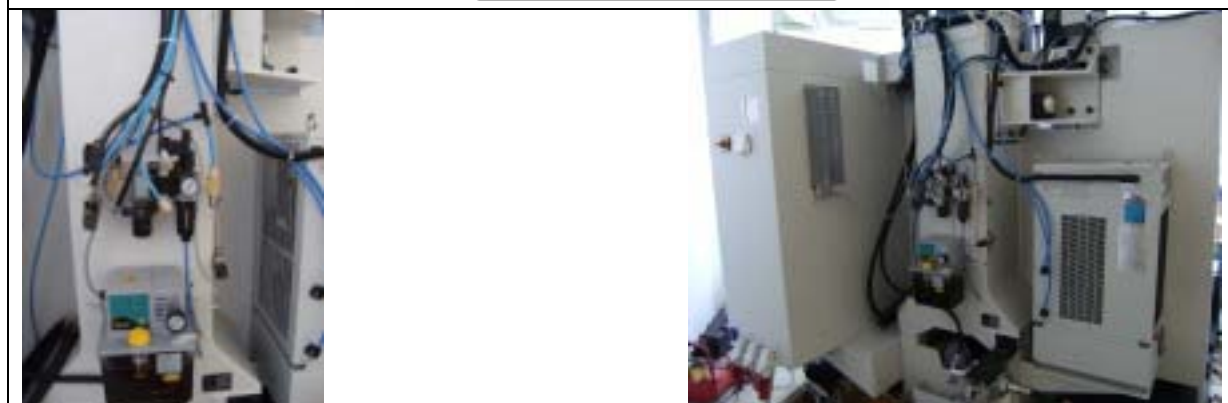
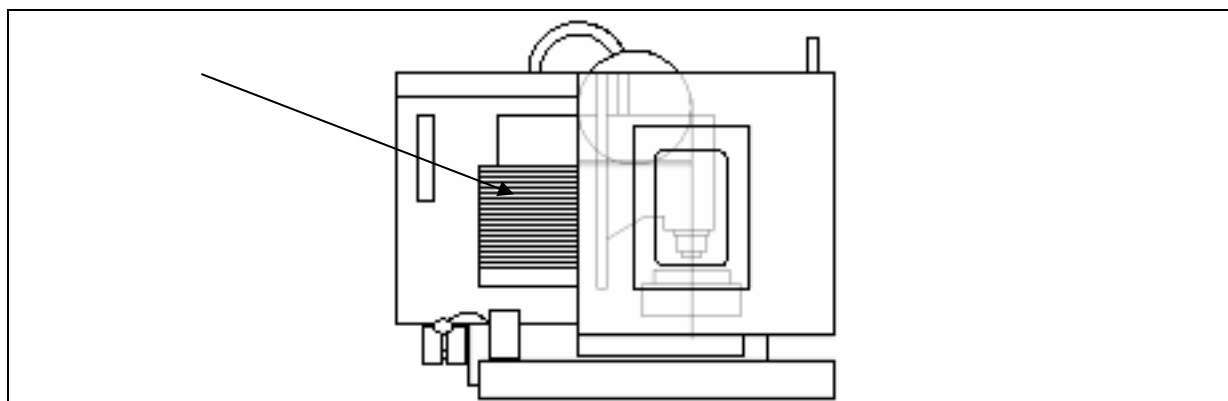

	Megjelölés: A LEVEGŐCSÖVEK, CSATLAKOZÓPONTOK ELLENŐRZÉSE	
A gép száma:	IDŐKÖZ: 1000 üzemóra	IDŐSZÜKSÉGLET: 10 perc

	BIZTONSÁGI UTASÍTÁSOK:	A KEZELŐ BIZTONSÁGI FELSZERELÉSE
	<ul style="list-style-type: none"> ➤ Áramtalanítsa a gépet az ellenőrzés ideje alatt! ➤ Miután végzett az ellenőrzéssel, helyezze áram alá a gépet és győződjön meg annak tökéletes működéséről! 	



Szám	TEENDŐK/MAGYARÁZAT	SZERSZÁMOK/ ANYAGOK
1	Ellenőrizze a levegőcsövek állapotát, különös figyelmet fordítva a csatlakozásokra!	Szemrevételezés
2	Értesítse a szervizt a sérült csövek cseréjéhez!	

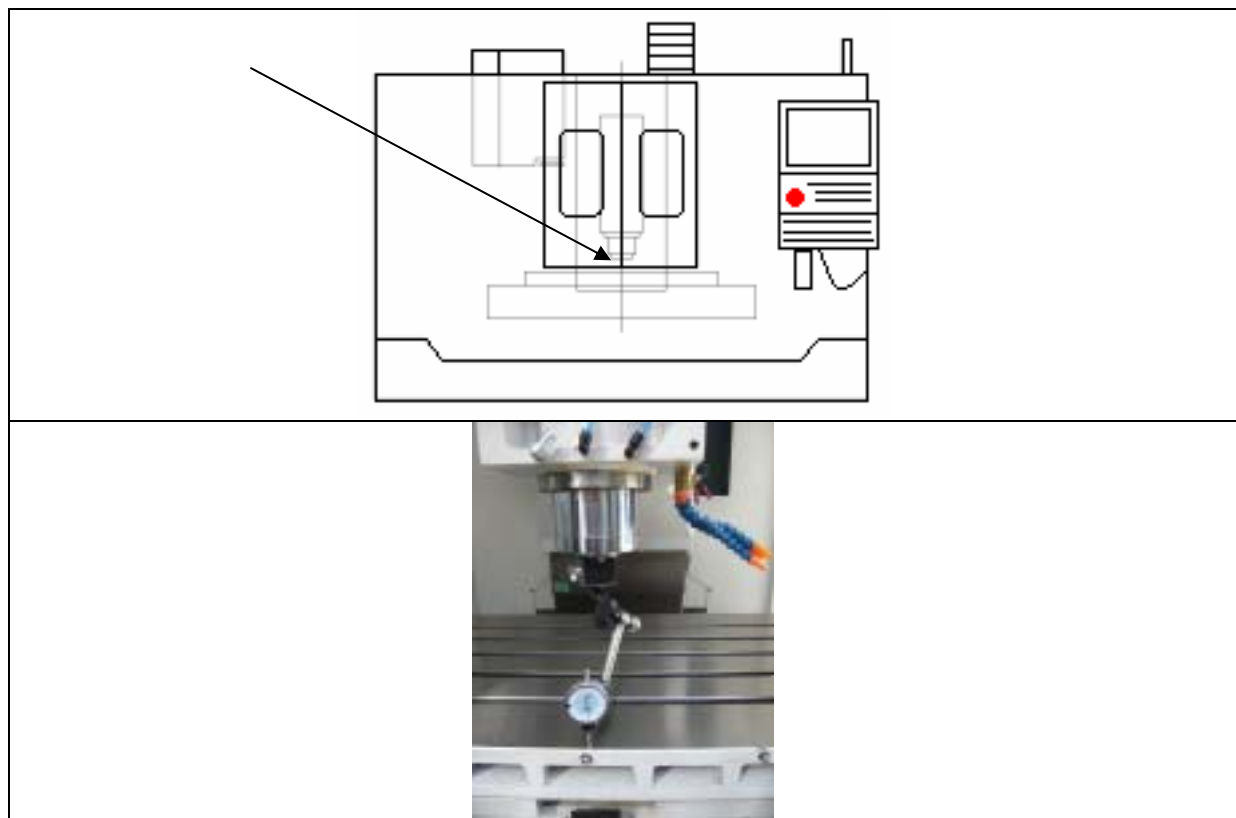

	Megjelölés: A FŐORSÓHÁZ ÉS AZ ASZTAL MERŐLEGESSÉGÉNEK ELLENŐRZÉSE	
A gép száma:	IDŐKÖZ: 1000 üzemóra	IDŐSZÜKSÉGLET: 10 perc

	BIZTONSÁGI UTASÍTÁSOK:	A KEZELŐ BIZTONSÁGI FELSZERELÉSE
	<ul style="list-style-type: none"> ➤ Áramtalanítsa a gépet az ellenőrzés ideje alatt! ➤ Miután végzett az ellenőrzéssel, helyezze áram alá a gépet, és győződjön meg annak tökéletes működéséről! 	



Szám	TEENDŐK/MAGYARÁZAT	SZERSZÁMOK/ ANYAGOK
1	Főorsóhomlokra helyezett órával, átfordítós méréssel ellenőrizze a főorsóház és az asztal merőlegességét!	Mérőóra
2	Értesítse a szervizt, ha nagyobb értéket mér, mint amekkora a gép pontossági mérés jegyzőkönyvében szerepel!	

	Megjelölés: AZ ELLENSÚLY TARTÓLÁNC ELLENŐRZÉSE	
A gép száma:	IDŐKÖZ: 1000 üzemóra	IDŐSZÜKSÉGLET: 30 perc

	BIZTONSÁGI UTASÍTÁSOK:	A KEZELŐ BIZTONSÁGI FELSZERELÉSE
	<ul style="list-style-type: none"> ➤ Kapcsolja kézi üzemmódba a gépet! ➤ Az ellenőrzés végeztével kapcsolja vissza automata üzemmódba a gépet! 	

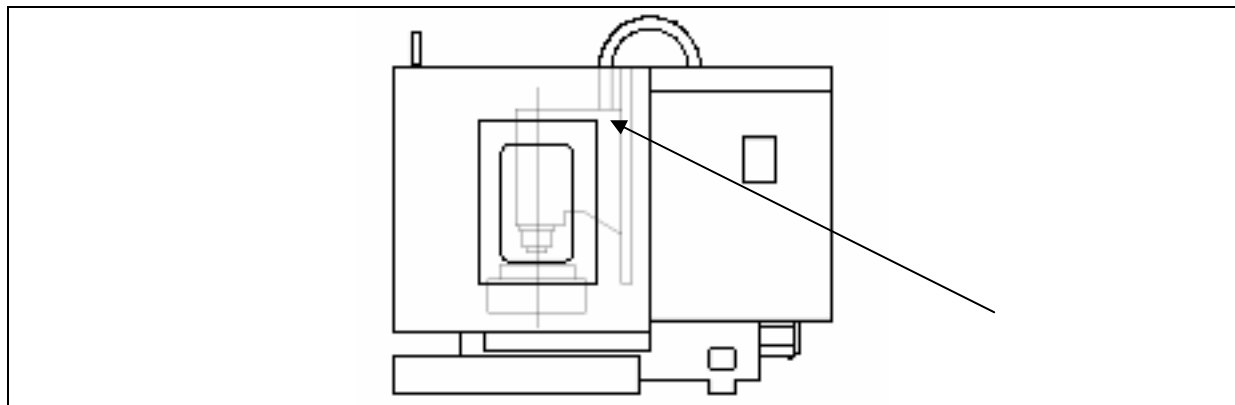

Szám	TEENDŐK/MAGYARÁZAT	SZERSZÁMOK/ ANYAGOK
1	Mozgassa a főorsót végállástól végállásig, törölje meg, ellenőrizze a lánc állapotát, az ellenőrzés végeztével kenje meg a láncot!	Általános gépszír
2	Ha hibát észlel, értesítse a szervizt!	

	Megjelölés: KENŐTÁPEGYSÉG ELLENŐRZÉSE, CSÚSZÓVEZETÉKEK TISZTÍTÁSA, KENÉSÜK ELLENŐRZÉSE	
A gép száma:	IDŐKÖZ: 1000 üzemóra	IDŐSZÜKSÉGLET: 5 perc

	BIZTONSÁGI UTASÍTÁSOK:	A KEZELŐ BIZTONSÁGI FELSZERELÉSE
	<ul style="list-style-type: none"> ➤ Áramtalanítsa a gépet az ellenőrzés ideje alatt! ➤ Miután végzett az ellenőrzéssel, helyezze áram alá a gépet, és győződjön meg annak tökéletes működéséről! 	

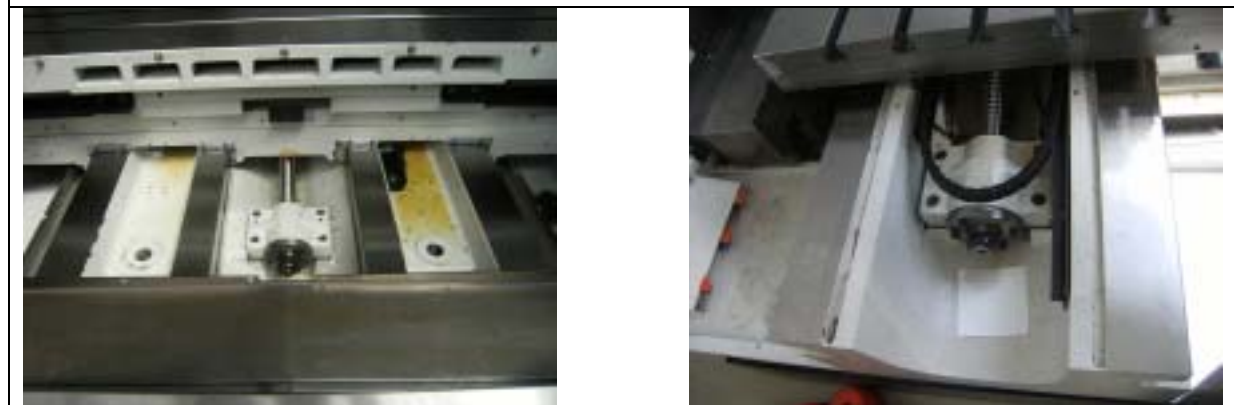
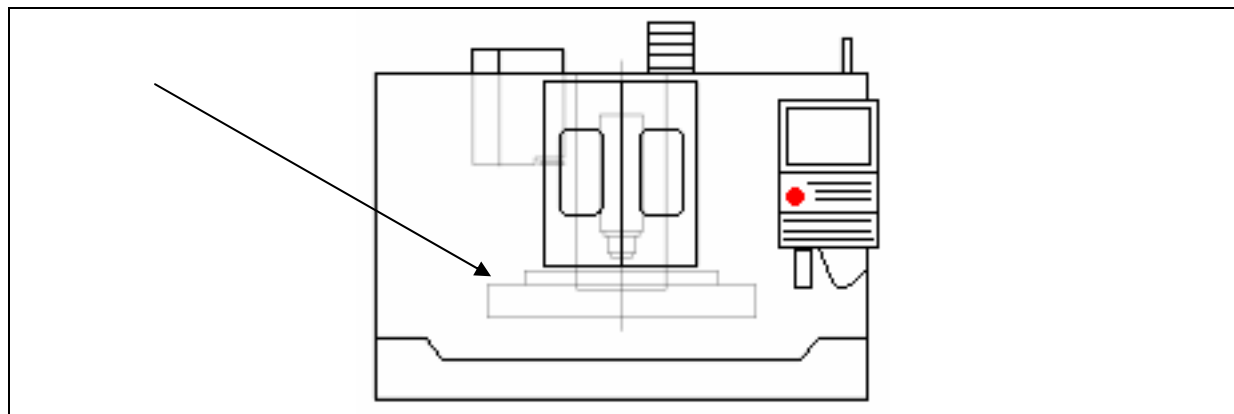

Szám	TEENDŐK/MAGYARÁZAT	SZERSZÁMOK/ ANYAGOK
1	A teleszkópos burkolatot bontsa le, húzza a vezetékek végére, majd szerelje le a vezetéktörlőket!	Imbuszkulcs
2	Kb. 10 egymás utáni kézi kenés után a vezetékek oldalán olajfolyásnak kell megjelennie.	Szemrevételezés
3	Ha bármilyen hiba lépett fel a kenésben, ellenőrizze a kenőtápegység működését!	

	Megjelölés: A GOLYÓSORSÓK TISZTÍTÁSA	
A gép száma:	IDŐKÖZ: 2000 óra	IDŐSZÜKSÉGLET: 60 perc

	BIZTONSÁGI UTASÍTÁSOK:	A KEZELŐ BIZTONSÁGI FELSZERELÉSE
	<ul style="list-style-type: none"> ➤ Áramtalanítsa a gépet az ellenőrzés ideje alatt! ➤ Miután végzett az ellenőrzéssel, helyezze áram alá a gépet, és győződjön meg annak tökéletes működéséről! 	

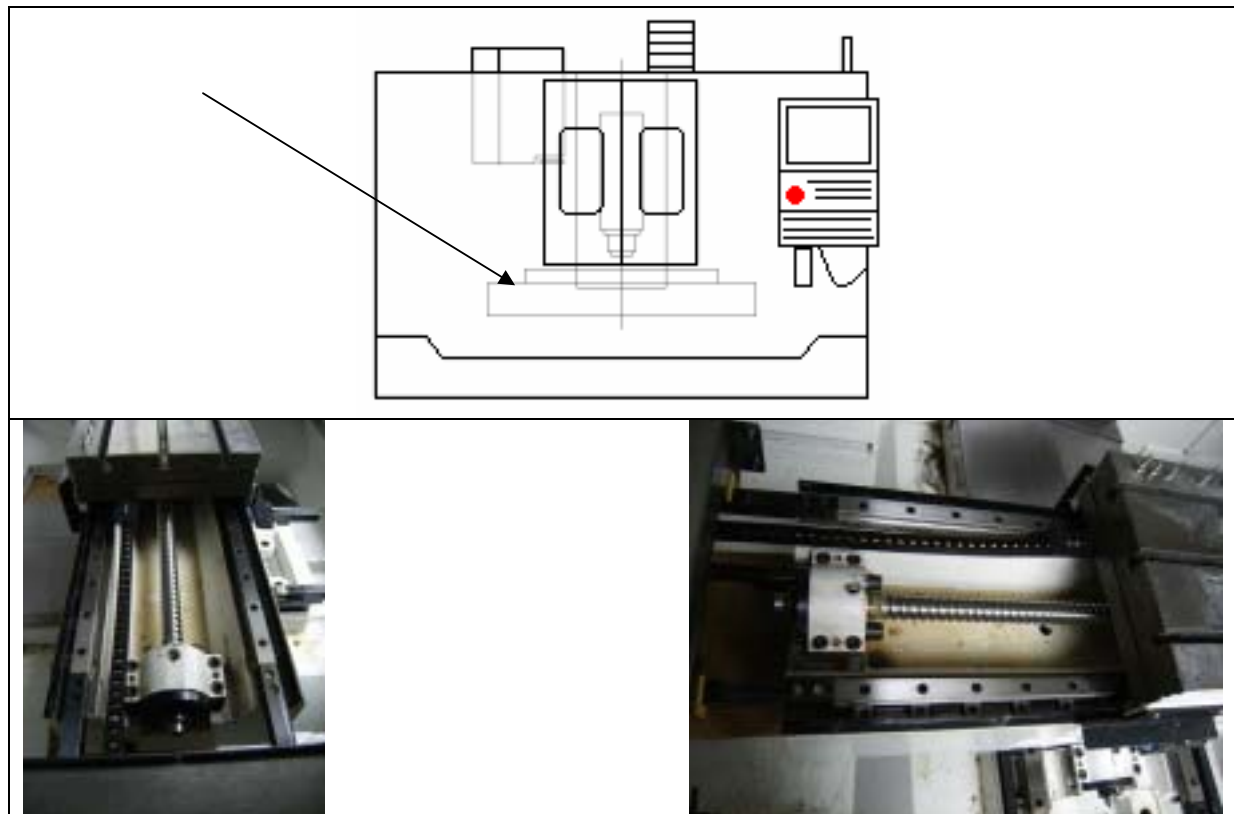

Szám	TEENDŐK/MAGYARÁZAT	SZERSZÁMOK/ ANYAGOK
1	Távolítsa el a védőburkolatot és ellenőrizze a golyósorsó állapotát! Távolítson el minden szennyeződést és forgácsot! Nagyon fontos, hogy a golyósorsók megfelelő állapotban legyenek a gép tökéletes működéséhez!	Géprongy/Olaj
2	Helyezze vissza a védőburkolatot!	

	Megjelölés: A CSÚSZÓVEZETÉKEK TISZTÍTÁSA	
A gép száma:	IDŐKÖZ: 2000 óra	IDŐSZÜKSÉGLET:

	BIZTONSÁGI UTASÍTÁSOK:	A KEZELŐ BIZTONSÁGI FELSZERELÉSE
	<ul style="list-style-type: none"> ➤ Áramtalanítsa a gépet az ellenőrzés ideje alatt! ➤ Miután végzett az ellenőrzéssel, helyezze áram alá a gépet, és győződjön meg annak tökéletes működéséről! 	

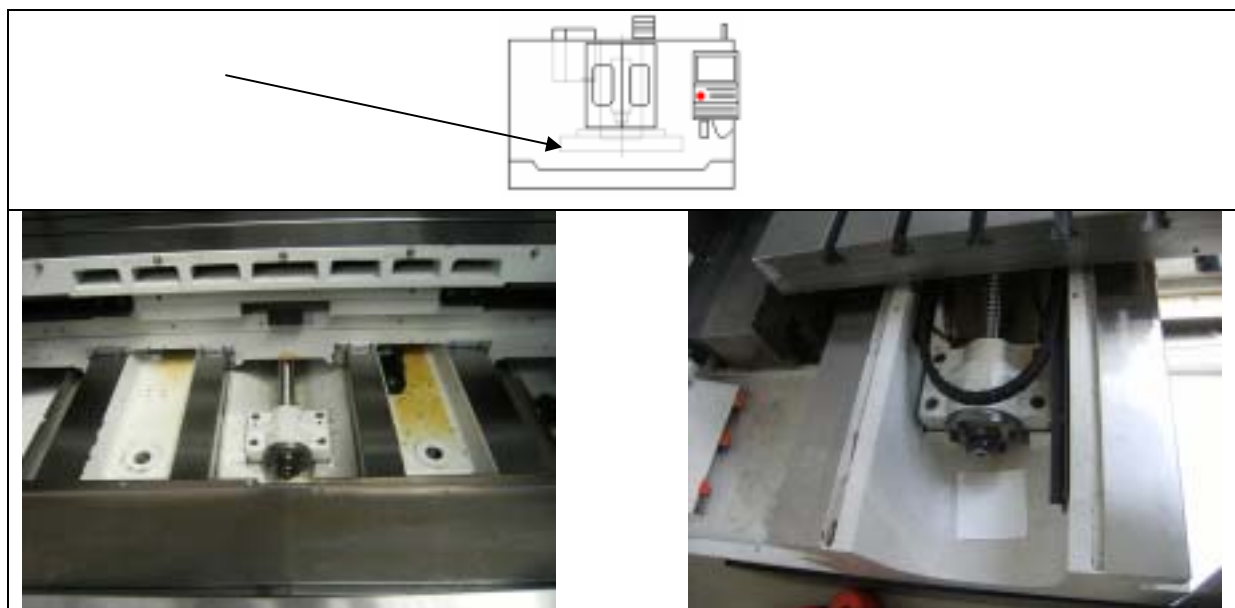

Szám	TEENDŐK/MAGYARÁZAT	SZERSZÁMOK/ ANYAGOK
1	Távolítsa el a védőburkolatot és ellenőrizze a csúszóvezetékek állapotát! Távolítson el minden szennyeződést és forgácsot! Nagyon fontos, hogy a csúszóvezetékek megfelelő állapotban legyenek a gép tökéletes működéséhez!	Géprongy/Olaj
2	Helyezze vissza a védőburkolatot!	

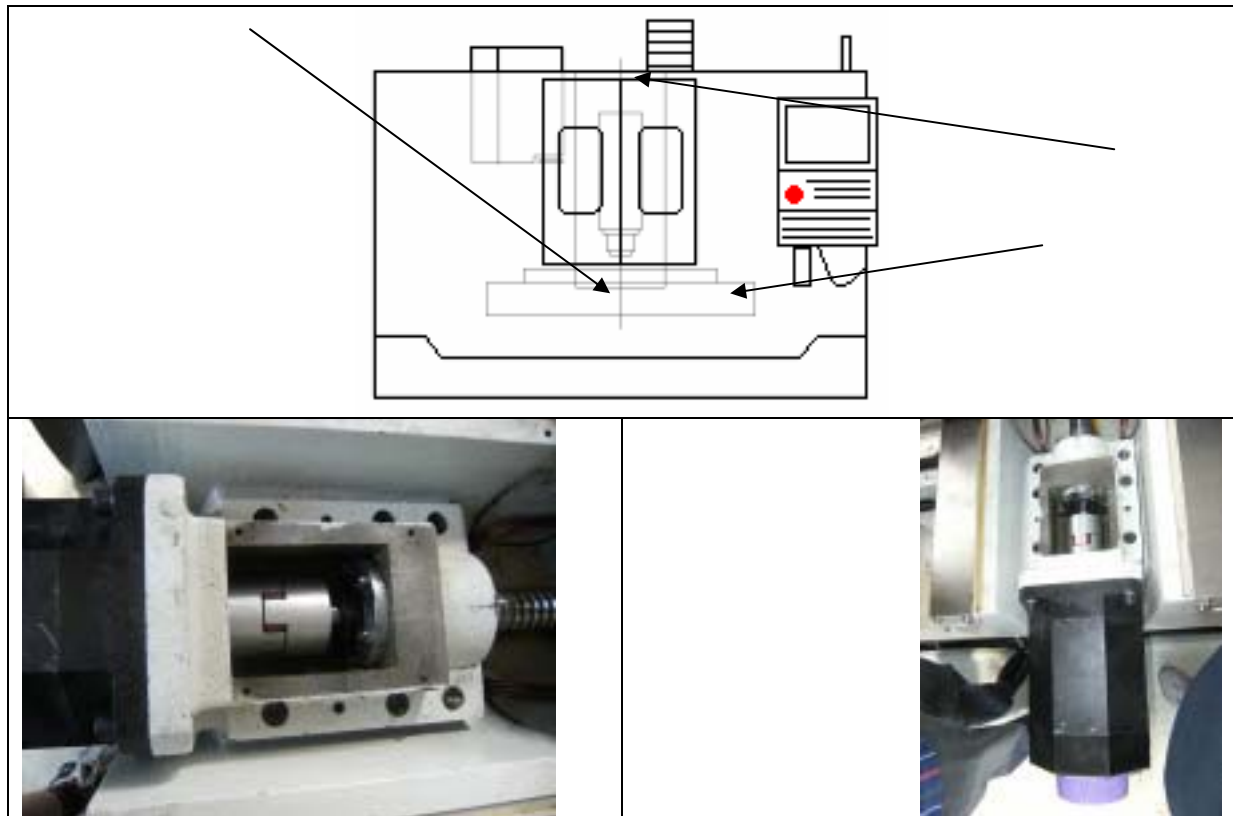

	Megjelölés: AZ X, Y ÉS Z MELLÉKHAJTÁSOK ELLENŐRZÉSE	
A gép száma:	IDŐKÖZ: 2000 óra	IDŐSZÜKSÉGLET: 15 perc

	BIZTONSÁGI UTASÍTÁSOK:	A KEZELŐ BIZTONSÁGI FELSZERELÉSE
	<ul style="list-style-type: none"> ➤ Kapcsolja kézi üzemmódba a gépet! ➤ Az ellenőrzés végeztével kapcsolja vissza automata üzemmódba a gépet! 	



Szám	TEENDŐK/MAGYARÁZAT	SZERSZÁMOK/ ANYAGOK
1	Ellenőrizze a tengelykapcsolókat, nem sérültek-e, kóvályognak-e, illetve lassú mozgásnál nem ütnek-e!	Szemrevételezés
2	Hiba esetén értesítse a szervizt!	

	Megjelölés: A KAPCSOLÓRELÉK ELLENŐRZÉSE	
A gép száma:	IDŐKÖZ: 2000 óra	IDŐSZÜKSÉGLET: 15 perc

	BIZTONSÁGI UTASÍTÁSOK:	A KEZELŐ BIZTONSÁGI FELSZERELÉSE
	<ul style="list-style-type: none"> ➤ Áramtalanítsa a gépet az ellenőrzés ideje alatt! ➤ Miután végzett az ellenőrzéssel, helyezze áram alá a gépet, és győződjön meg annak tökéletes működéséről! 	

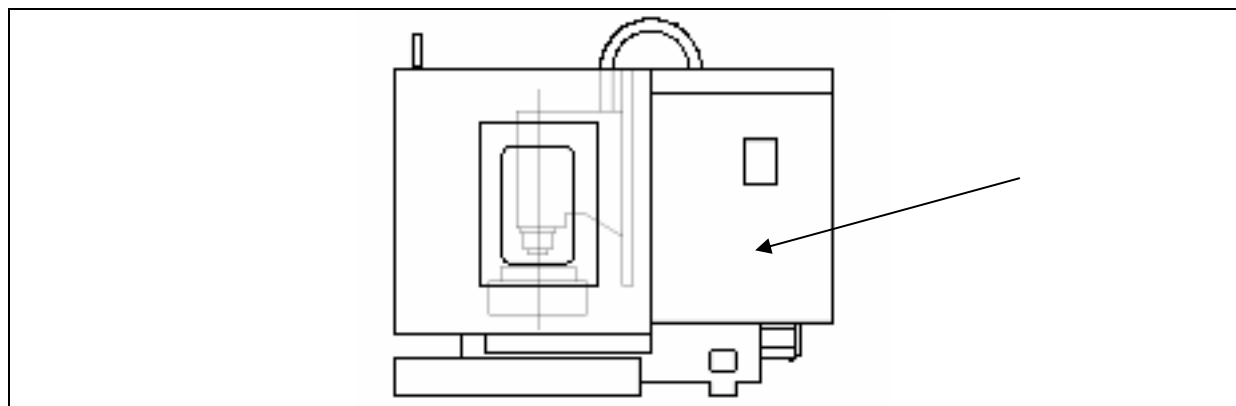

Szám	TEENDŐK/MAGYARÁZAT	SZERSZÁMOK/ ANYAGOK
1	Ellenőrizze a kapcsolórelék állapotát!	Szemrevételezés
2	Értesítse a szervizt, ha bármilyen hibát észlelt!	

Megjelölés: A FŐORSÓ HAJTÓSZÍJÁNAK ELLENŐRZÉSE		
A gép száma:	IDŐKÖZ: 2000 óra	IDŐSZÜKSÉGLET:

	BIZTONSÁGI UTASÍTÁSOK:	A KEZELŐ BIZTONSÁGI FELSZERELÉSE
	<ul style="list-style-type: none"> ➤ Áramtalanítsa a gépet az ellenőrzés ideje alatt! ➤ Miután végzett az ellenőrzéssel, helyezze áram alá a gépet, és győződjön meg annak tökéletes működéséről! 	

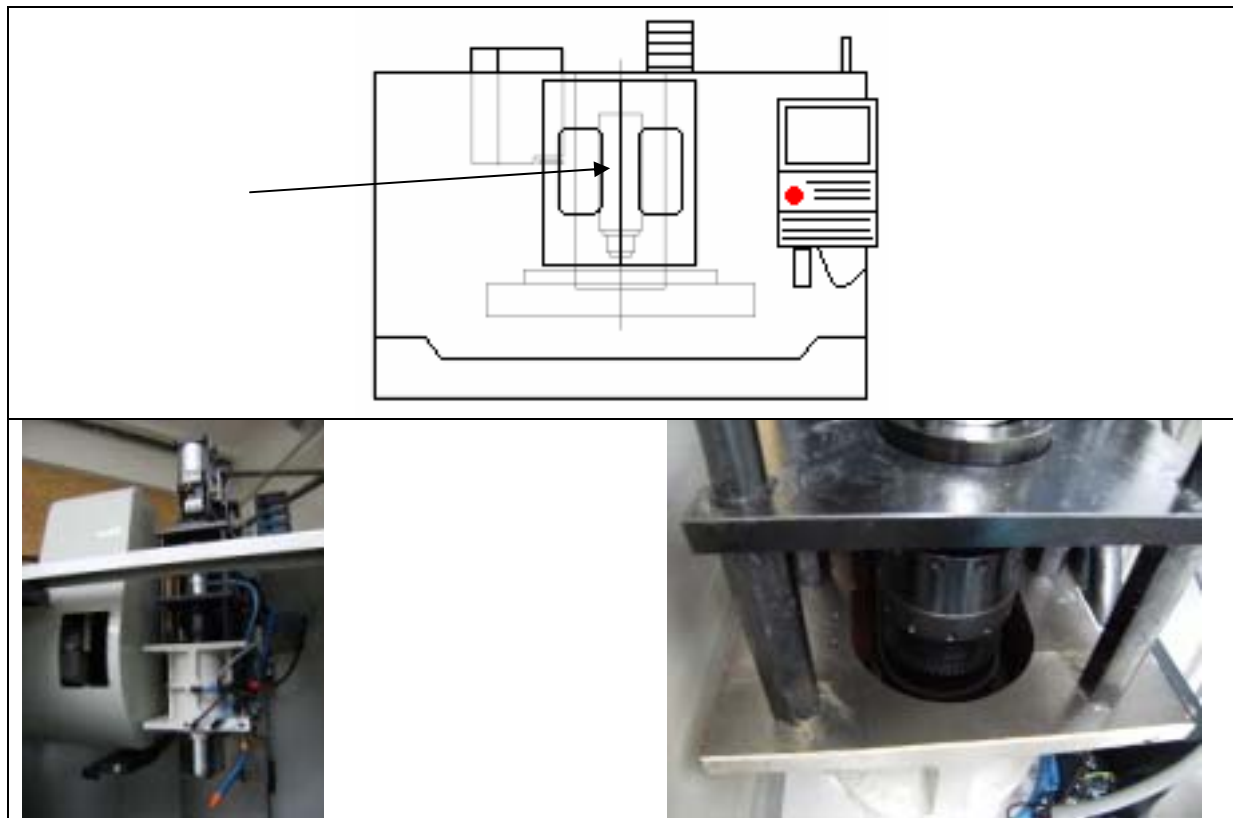

Szám	TEENDŐK/MAGYARÁZAT	SZERSZÁMOK/ ANYAGOK
1	Ellenőrizze a hajtószíjon a fogazat állapotát! Ha a gép acélszár-erősítésű szíjjal rendelkezik, ellenőrizze, nem-e lógnak ki acélszálak!	Szemrevételezés
2	Ha hibát észlel, értesítse a szervizt!	



A GÉP IDŐSZAKOS KARBANTARTÁSI UTASÍTÁS TARTALOMJEGYZÉKE

(8 üzemórás időközönként)

A gép száma:

OLDALSZÁM	LEÍRÁS
101	A manuális páramentesítő rendszer ellenőrzése
102	A hűtőfolyadékszint ellenőrzése, esetleges szivárgás megszüntetése
103	A vészvillogó és állapotjelző lámpa működésének ellenőrzése
104	A vészleállító gomb megfelelő működésének ellenőrzése
105	A felgyülemlett forgács eltávolítása



A GÉP IDŐSZAKOS KARBANTARTÁSI UTASÍTÁS TARTALOMJEGYZÉKE

(50 üzemórás időközönként)

A gép száma:

OLDALSZÁM	LEÍRÁS
201	A sűrítettlevegő csatlakozópontjainak ellenőrzése
202	A gép tisztítása
203	A villamosszekrény hűtőventillátor szűrőjének tisztítása
204	A főorsó szerszámbefogó részének tisztítása
205	A forgácskihordó átvizsgálása
206	A főorsó klímaberendezésének ellenőrzése
207	A munkatér lámpa tisztítása
208	A szerszámon keresztüli hűtés szűrőjének ellenőrzése
209	A szerszámon keresztüli hűtés forgóbevezetőjének ellenőrzése



A GÉP IDŐSZAKOS KARBANTARTÁSI UTASÍTÁS TARTALOMJEGYZÉKE

(200 üzemórás időközönként)

A gép száma:

OLDALSZÁM	LEÍRÁS
301	A főorsómotor szellőzőrendszerének ellenőrzése, tisztítása
302	Az összecsúszó burkolat állapotának ellenőrzése és tisztítása
303	A főorsócsapágy ellenőrzése
304	A vezetéktörlők állapotának ellenőrzése



A GÉP IDŐSZAKOS KARBANTARTÁSI UTASÍTÁS TARTALOMJEGYZÉKE

(500 üzemórás időközönként)

A gép száma:

OLDALSZÁM	LEÍRÁS
401	A forgácsszállító tisztítása
402	A hűtővíztartály tisztítása
403	Az általános működés ellenőrzése
404	A hőmérséklet ellenőrzése az elektromos kapcsolószekrényben
405	Az elektromos kábelek és csatlakozók ellenőrzése



A GÉP IDŐSZAKOS KARBANTARTÁSI UTASÍTÁS TARTALOMJEGYZÉKE

(1000 üzemórás időközönként)

A gép száma:

OLDALSZÁM	LEÍRÁS
501	Golyósorsók ellenőrzése (zajosság, rezgés)
502	Rezgések, szokatlan hangok és túlmelegedés ellenőrzése a szervomotoroknál
503	Kábeltörés, védőcső, energiavezető-sérülés ellenőrzése
504	A gép színtezésének ellenőrzése
505	A főorsókúp radiális ütésének ellenőrzése
506	A főorsó ellenőrzése járatás közben
507	A főorsócsapágyak hőmérséklet ellenőrzése
508	A levegőcsövek ellenőrzése
509	A főorsóház és az asztal merőlegességének ellenőrzése
510	A főorsóház tartólánc-kenés ellenőrzése
511	A főorsó klímaberendezés levegőszűrőjének ellenőrzése
512	Az olajfilm réteg ellenőrzése a vezetékeken



**A GÉP IDŐSZAKOS KARBANTARTÁSI UTASÍTÁS
TARTALOMJEGYZÉKE**

(2000 üzemórás időközönként)

A gép száma:

OLDALSZÁM	LEÍRÁS
601	A golyósorsók tisztítása
602	A csúszóvezetékek tisztítása
603	Az x, y és z mellékajtások ellenőrzése
604	A kapcsolórelék ellenőrzése
605	A főorsó hajtószíjának ellenőrzése

AZ ELLENŐRZÉS KONCEPCIÓJA	IDŐKÖZ	OLDALSZÁM
KARBANTARTÁS (8 ÜZEMÓRÁNKÉNT)		
A manuális páramentesítő rendszer ellenőrzése	8 üzemóra	101
A hűtőfolyadékszint ellenőrzése, esetleges szivárgás megszüntetése	8 üzemóra	102
A vészvillogó és állapotjelző lámpa működésének ellenőrzése	8 üzemóra	103
A vészleállító gomb működésének ellenőrzése	8 üzemóra	104
A felgyülemllett forgács eltávolítása	8 üzemóra	105
KARBANTARTÁS (50 ÜZEMÓRÁNKÉNT)		
A sűrítettlevegő csatlakozópontjainak ellenőrzése	50 üzemóra	201
A gép tisztítása	50 üzemóra	202
A villamosszekrény hűtőventillátor szűrőjének tisztítása	50 üzemóra	203
A főorsó szerszámbe fogó részének tisztítása	50 üzemóra	204
A forgácskihordó átvizsgálása	50 üzemóra	205
A főorsó klímaberendezésének ellenőrzése	50 üzemóra	206
A munkatér lámpa tisztítása	50 üzemóra	207
A szerszámon keresztüli hűtés szűrőjének ellenőrzése	50 üzemóra	208
A szerszámon keresztüli hűtés forgóbevezetőjének ellenőrzése	50 üzemóra	209
KARBANTARTÁS (200 ÜZEMÓRÁNKÉNT)		
A főorsómotor szellőzőrendszerének ellenőrzése, tisztítása	200 üzemóra	301
Az összecsiszító burkolat állapotának ellenőrzése és tisztítása	200 üzemóra	302
A főorsócsapágy hangjának ellenőrzése	200 üzemóra	303
A vezetéktrőlök állapotának ellenőrzése	200 üzemóra	304
KARBANTARTÁS (500 ÜZEMÓRÁNKÉNT)		
A forgács szállító tisztítása	500 üzemóra	401
A hűtővíztartály tisztítása	500 üzemóra	402
Az általános működés ellenőrzése	500 üzemóra	403
A hőmérséklet ellenőrzése az elektromos kapcsolószekrényben	500 üzemóra	404
Az elektromos kábelek és csatlakozók ellenőrzése	500 üzemóra	405
KARBANTARTÁS (1000 ÜZEMÓRÁNKÉNT)		
Golyósorsók ellenőrzése (zajosság, rezgés)	1000 üzemóra	501
Rezgések, szokatlan hangok és túlmelegedés ellenőrzése a szervomotoroknál	1000 üzemóra	502
Kábeltörés, védőcső, energiavezető-sérülés ellenőrzése	1000 üzemóra	503
A gép szintezésének ellenőrzése	1000 üzemóra	504
A főorsókúp radiális ütésének ellenőrzése	1000 üzemóra	505
A főorsó ellenőrzése járatás közben	1000 üzemóra	506
A főorsócsapágyak hőmérséklet ellenőrzése	1000 üzemóra	507
A levegőcsövek ellenőrzése	1000 üzemóra	508
A főorsóház és az asztal merőlegességének ellenőrzése	1000 üzemóra	509
Az olajhűtő berendezés levegőszűrőjének ellenőrzése	1000 üzemóra	510
A levegőszűrő tisztítása	1000 üzemóra	511
Az olajfilm réteg ellenőrzése a vezetékeken	1000 üzemóra	512
KARBANTARTÁS (2000 ÜZEMÓRÁNKÉNT)		
A golyósorsók tisztítása	2000 üzemóra	601
A csúszóvezetékek tisztítása	2000 üzemóra	602
Az x, y és z tengelyek hajtóláncának ellenőrzése	2000 üzemóra	603
A kapcsolórelék ellenőrzése	2000 üzemóra	604
A főorsó hajtósíjának ellenőrzése	2000 üzemóra	605



A GÉP IDŐSZAKOS KARBANTARTÁSI JEGYZÉKE

A gép száma:

DÁTUM: -tól: -ig: ÉV:	KARBANTARTÁSI JEGYZŐKÖNYV												<input checked="" type="checkbox"/> RENDELLENESSÉGET TALÁLT A KARBANTARTÁS SORÁN <input checked="" type="checkbox"/> PROBLÉMÁT NEM TALÁLT A KARBANTARTÁS SORÁN			
	8 ó.	16 ó.	24 ó.	32 ó.	40 ó.	48 ó.		8 ó.	16 ó.	24 ó.	32 ó.	40 ó.	48 ó.		RENDELLENESSÉGEK:	
101 oldal							50 üzemóra ↓							50 üzemóra ↓		
102 oldal																
103 oldal																
104 oldal																
105 oldal																
201 oldal																
202 oldal																
203 oldal																
204 oldal																
205 oldal																
206 oldal																
207 oldal																
208 oldal																
209 oldal																

Alíírás:

Kiadás dátuma: 2009.01.05.

51. oldal

Bélyegző:

NCT Kft.



A GÉP IDŐSZAKOS KARBANTARTÁSI JEGYZÉKE

A gép száma:

DÁTUM:

-tól:

-ig:

ÉV:

KARBANTARTÁSI JEGYZŐKÖNYV

200 ÜZEMÓRA

RENDELLENESSÉGET TALÁLT A KARBANTARTÁS SORÁN
 PROBLÉMÁT NEM TALÁLT A KARBANTARTÁS SORÁN

301 oldal		<u>Rendellenesség:</u>
302 oldal		<u>Rendellenesség:</u>
303 oldal		<u>Rendellenesség:</u>
304 oldal		<u>Rendellenesség:</u>

Alíírás:

Bélyegző:



A GÉP IDŐSZAKOS KARBANTARTÁSI JEGYZÉKE

A gép száma:

DÁTUM:

-tól:

-ig:

ÉV:

KARBANTARTÁSI JEGYZŐKÖNYV

500 ÜZEMÓRA

RENDELLENESSÉGET TALÁLT A KARBANTARTÁS SORÁN
 PROBLÉMÁT NEM TALÁLT A KARBANTARTÁS SORÁN

401 oldal		<u>Rendellenesség:</u>
402 oldal		<u>Rendellenesség:</u>
403 oldal		<u>Rendellenesség:</u>
404 oldal		<u>Rendellenesség:</u>
405 oldal		<u>Rendellenesség:</u>

Alíírás:

Bélyegző:



A GÉP IDŐSZAKOS KARBANTARTÁSI JEGYZÉKE

A gép száma:

DÁTUM:

-tól:

-ig:

ÉV:

KARBANTARTÁSI JEGYZŐKÖNYV

1000 ÜZEMÓRA



RENDELLENESSÉGET TALÁLT A KARBANTARTÁS SORÁN

✓ PROBLÉMÁT NEM TALÁLT A KARBANTARTÁS SORÁN

501 oldal		<u>Rendellenesség:</u>
502 oldal		<u>Rendellenesség:</u>
503 oldal		<u>Rendellenesség:</u>
504 oldal		<u>Rendellenesség:</u>
505 oldal		<u>Rendellenesség:</u>
506 oldal		<u>Rendellenesség:</u>
507 oldal		<u>Rendellenesség:</u>
508 oldal		<u>Rendellenesség:</u>
509 oldal		<u>Rendellenesség:</u>
510 oldal		<u>Rendellenesség:</u>
511 oldal		<u>Rendellenesség:</u>
512 oldal		<u>Rendellenesség:</u>



A GÉP IDŐSZAKOS KARBANTARTÁSI JEGYZÉKE

A gép száma:

DÁTUM:

-tól:

-ig:

ÉV:

KARBANTARTÁSI JEGYZŐKÖNYV

2000 ÜZEMÓRA

RENDELLENESSÉGET TALÁLT A KARBANTARTÁS SORÁN
 PROBLÉMÁT NEM TALÁLT A KARBANTARTÁS SORÁN

601 oldal		<u>Rendellenesség:</u>
602 oldal		<u>Rendellenesség:</u>
603 oldal		<u>Rendellenesség:</u>
604 oldal		<u>Rendellenesség:</u>
605 oldal		<u>Rendellenesség:</u>

Aláírás:

Bélyegző: