

TNL 85/100AHD

Állószerzámos revfej forgató adapterrel:

LIO SHING/TOPPER

LS-240 12 pos szerzámtárcsa VDI 30 380 mm

Munkatér ábrák:

- 200133640 Tengely normálszerzámmal
- 200133650 Külső átmérő megmunkálás furatkéssel
- 200133660 Külső átmérő megmunkálás oldalazókéssel
- 200133670 Furat megmunkálás
- 200133680 Összegezett munkatérábra
- 200133690 Megmunkálás rad forgó szerzámmal
- 200133700 Megmunkálás axiális forgó szerzámmal

NCT KFT

Külső átmérő megmunkálás furatkéssel

TNL-85/100AHD

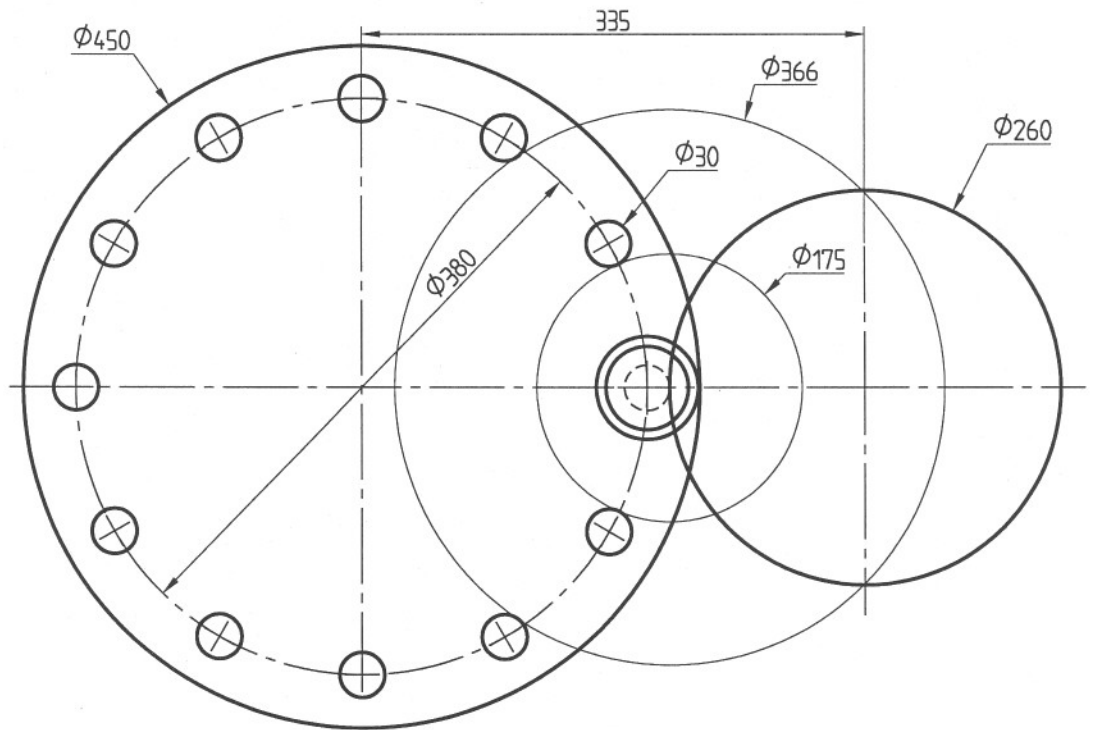

TNL-85/100AHD
LS-240/12 $\Phi 30$

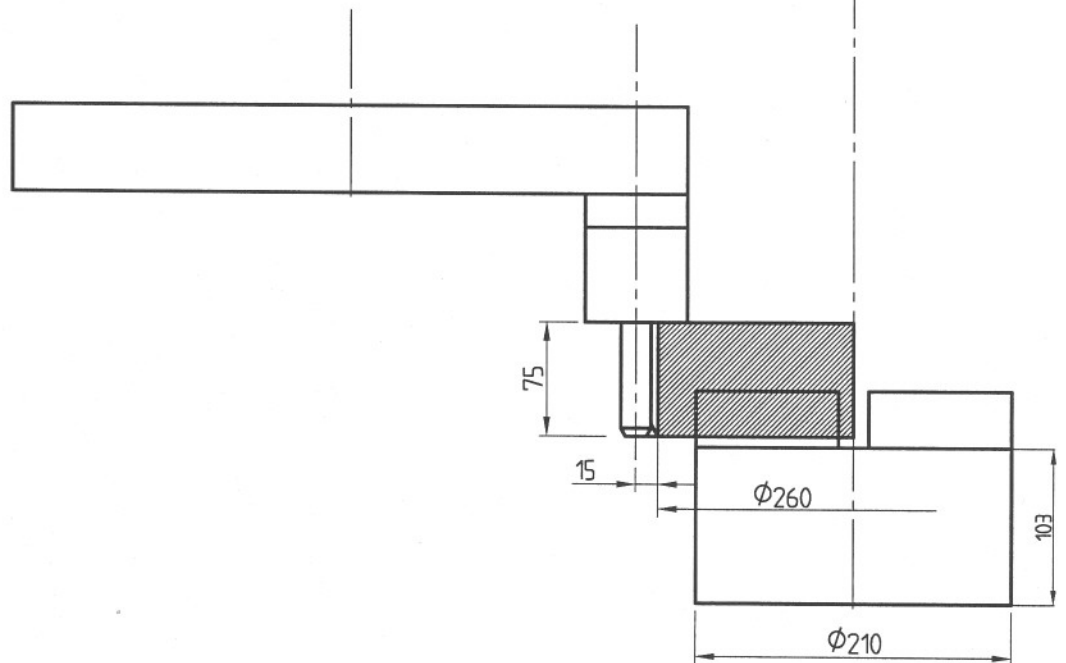
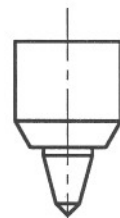

Rajzszám: 200133650

Megnevezés: Munkatérábra

Ábraszám: M=1:5

NCT KFT

Külső átmérő megm. oldalazókéssel

TNL-85/100AHD

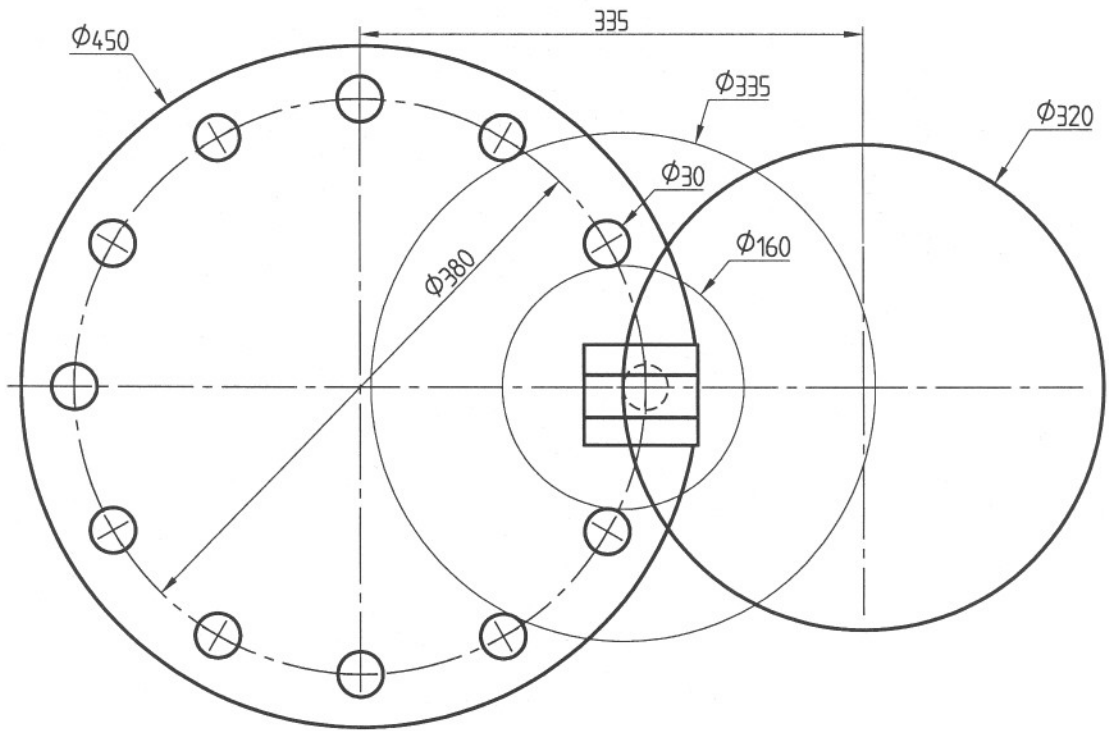

TNL-85/100AHD
LS-240/12 $\phi 30$

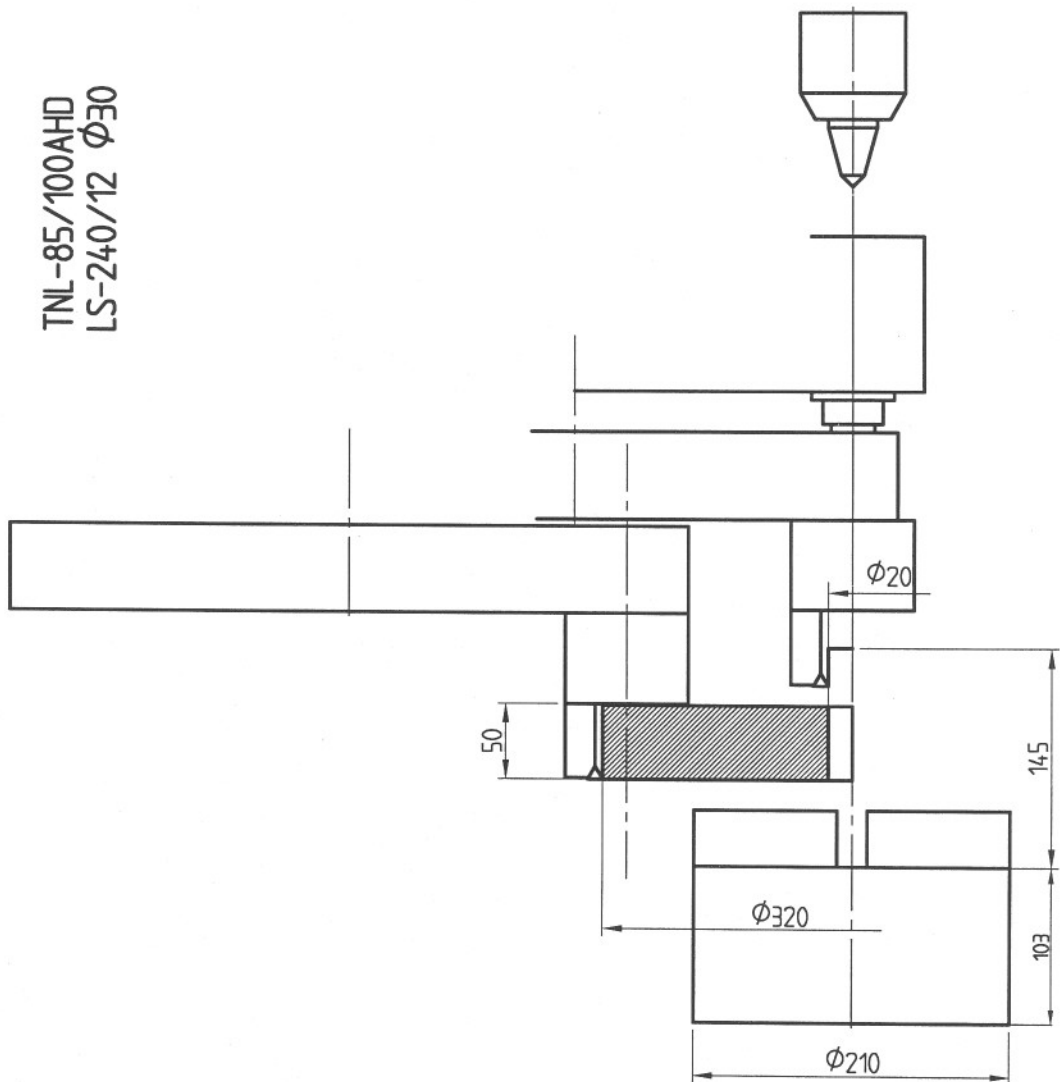

Rajzszám: 200133660

Megnevezés: Munkatérábra

Ábraszám: M=1:5

NCT KFT

Furat megmunkálás

TNL-85/100AHD

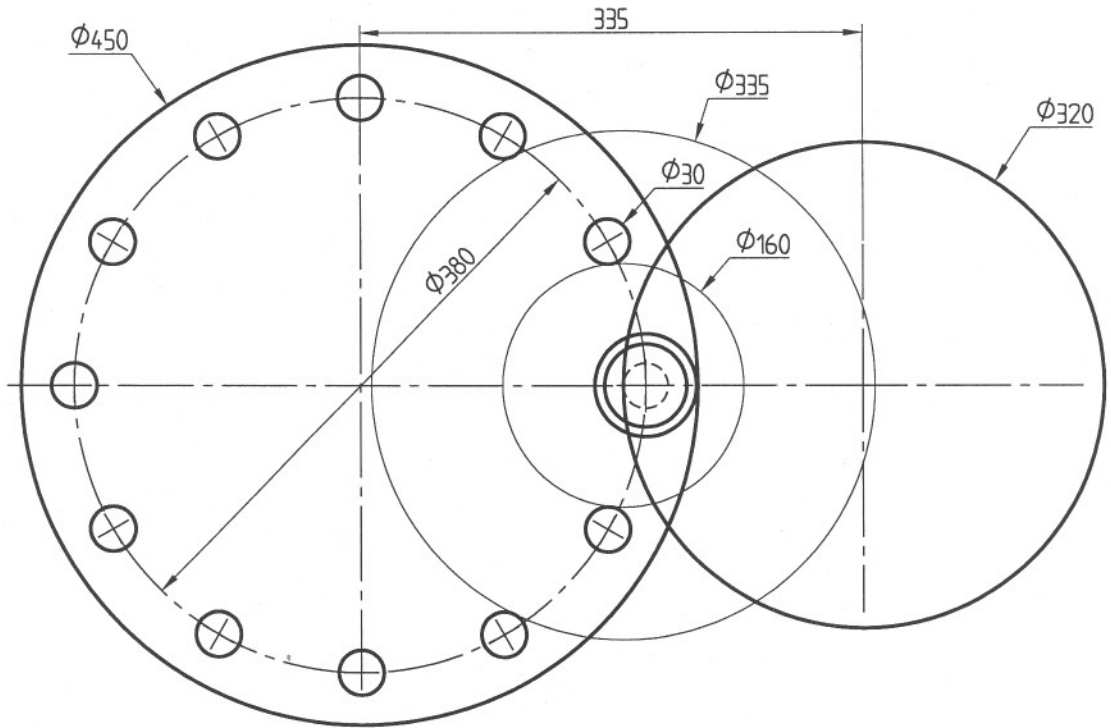

TNL-85/100AHD
LS-240/12 $\phi 30$

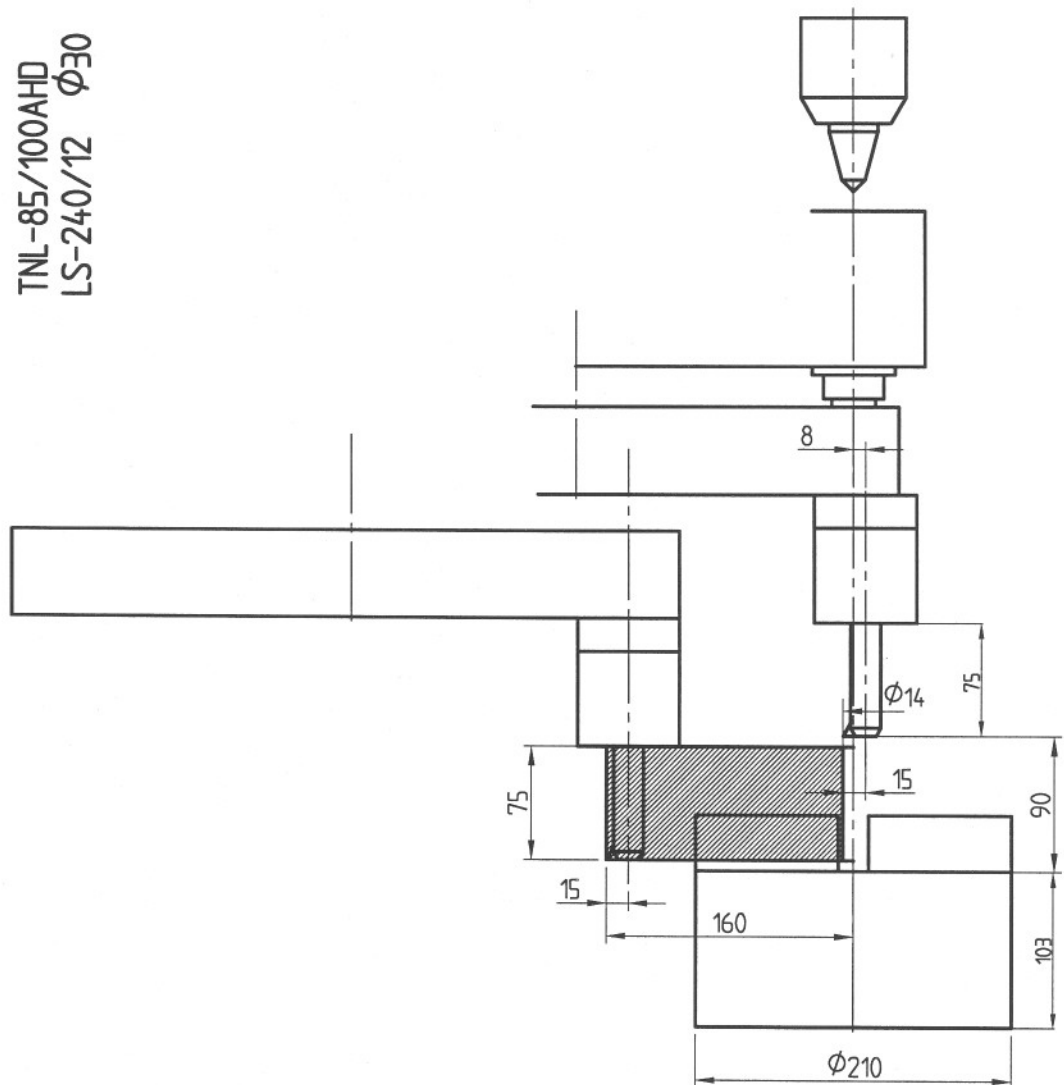

Rajzszám: 200133670

Megnevezés: Munkatérábra

Ábraszám: M=1:5

NCT KFT

Összegezeit munkatérábrára

TNL-85/100AHD

TNL-85/100AHD
LS-240/12 $\Phi 30$

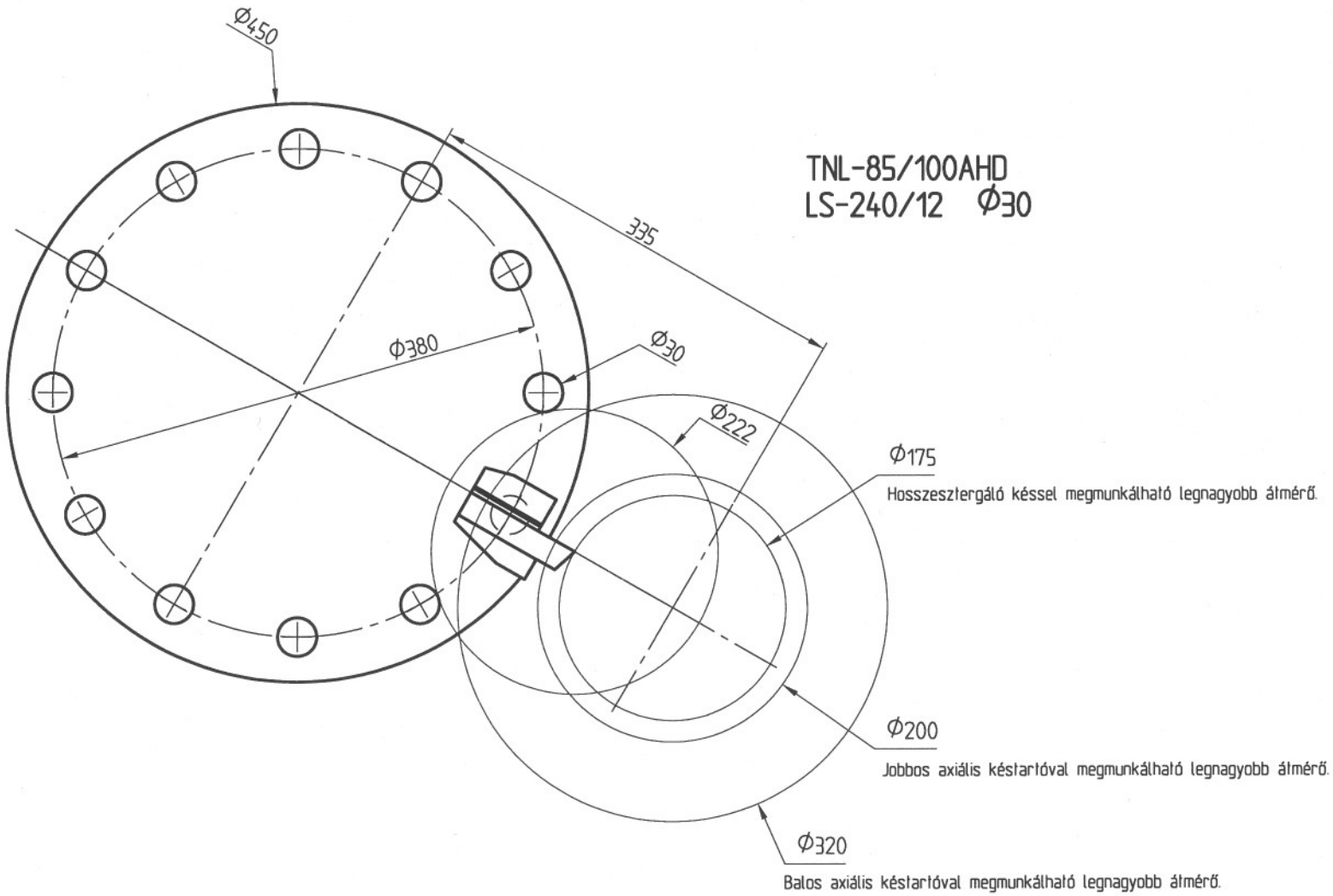

Rajzszám:

200133680

Megnevezés:

Munkatérábrára

Ábraszám:

M=1,5

NCT KFT

Megmunkálás rad. forgó szersz.

TNL-85/100AHD

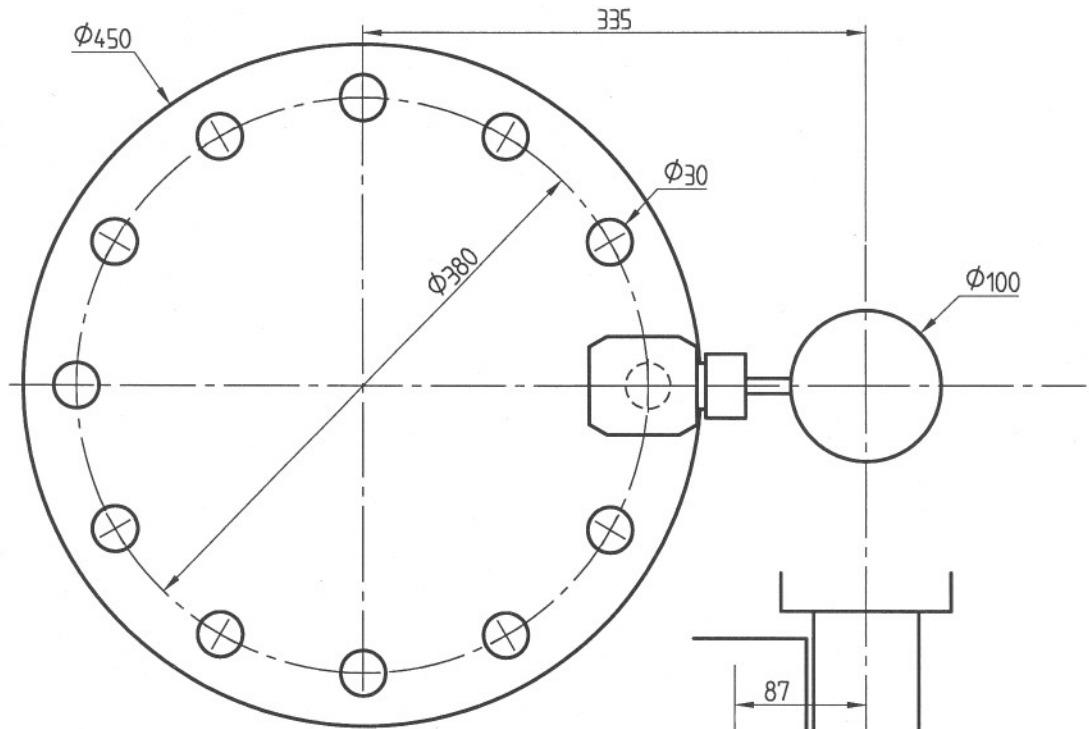

TNL-85/100AHD
LS-240/12 $\phi 30$

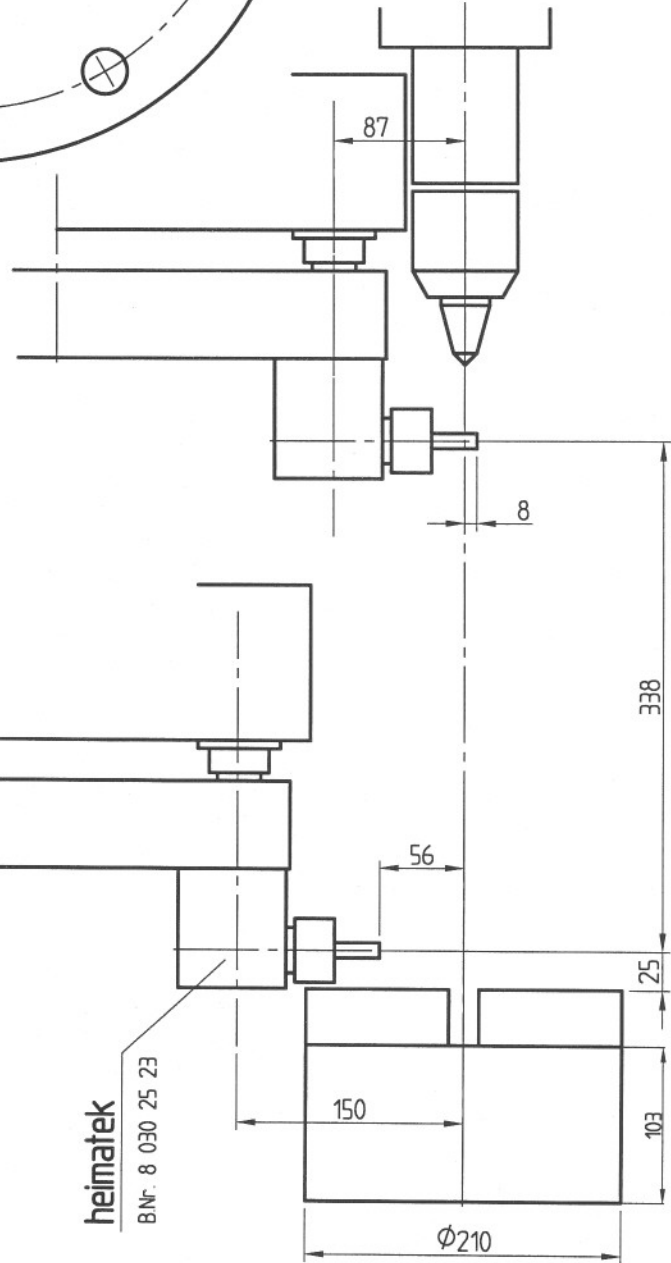

heimatek

Bnr. 8 030 25 23

Rajzszám: 200133690

Megnevezés: Munkatérábra

Ábraszám: M=1:5

NCT KFT

Megmunkálás axiális forg.szersz.

TNL-85/100AHD

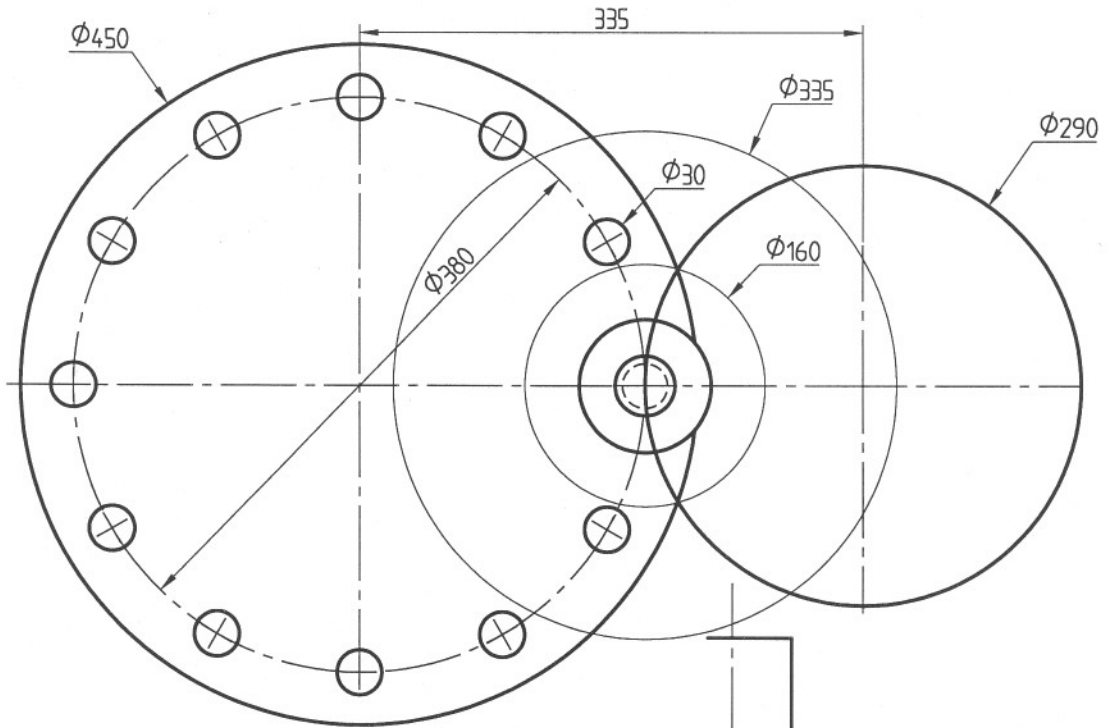

TNL-85/100AHD
LS-240/12 $\phi 30$

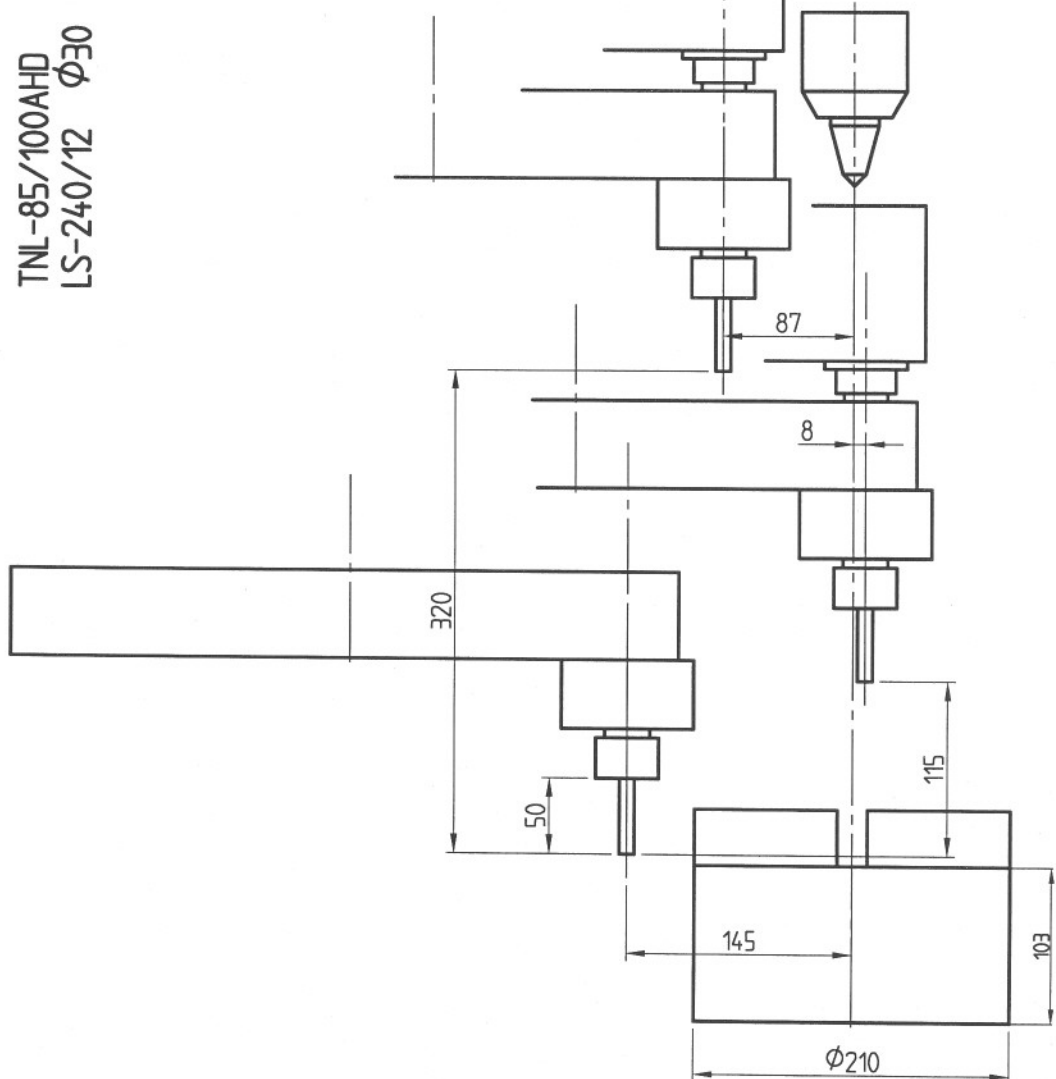

Rajzszám: 200133700

Megnevezés: Munkatérábra

Ábraszám: M=1:5